

IS117 Rev.14 28/08/2020

# B70/1DC

24V riadiaca jednotka pre posuvné brány

 **ROGER**  
BRUSHLESS

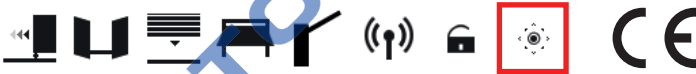

Inštrukcie a upozornenia pre montážnikov

1	Všeobecné opatrenia, Prehlásenie CE o zhode	23
2	Symboly	25
3	Popis produktu	25
4	Aktualizácie verzie P2.00	26
5	Technická charakteristika produktu	26
6	Popis pripojení	27
6.1	Typická inštalácia	27
6.2	Elektrické zapojenia	28
7	Inštrukcie a doplnky	29
8	Funkčné tlačidlá a displej	32
9	Zapnutie alebo uvedenie do prevádzky	32
10	Režimy zobrazenia funkcií	33
10.1	Režim zobrazenia parametrov	33
10.2	Režim zobrazenia stavu príkazu a bezpeč. zariadenia	33
10.3	Režim TEST	34
10.4	Pohotovostný režim	34
11	Snímanie jazdy	35
11.1	Pred začiatkom:	35
11.2	Samoučiaca procedúra	36
12	Index parametrov	37
13	Menu parametrov	39
14	Špeciálne parametre pre Vysokorýchlostnú sériu	47
15	Špeciálne parametre pre Reverzibilnú sériu	48
16	Stav bezpečnostného vstupu a príkazu (režim TEST)	49
17	Alarmy a chyby	50
18	Procedurálne overenia - Režim INFO	53
19	Mechanické odblokovanie	54
20	Režim obnovenia polohy	54
21	Úvodné testovanie	54
22	Začiatok	55
23	Údržba	55
24	Likvidácia	55
25	Ďalšie informácie a kontaktné údaje	55

**FW**  
**P2.00**

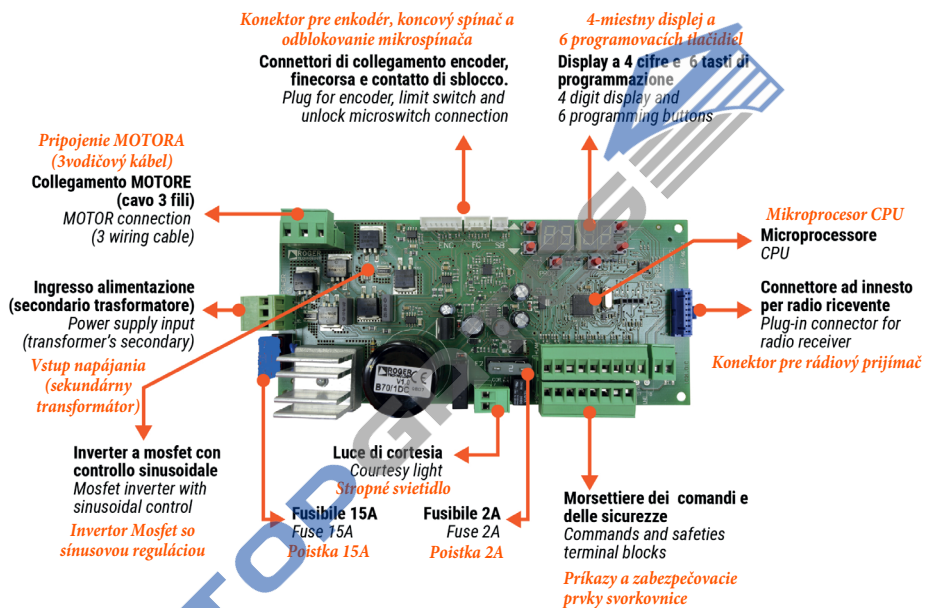

**BH30**

**1**

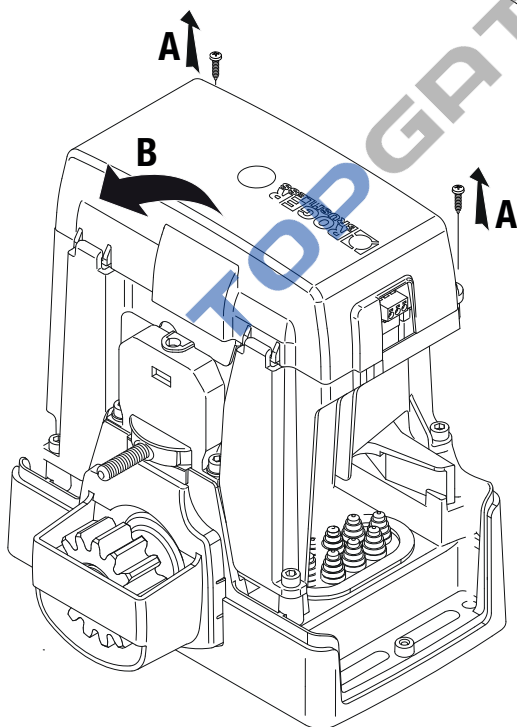
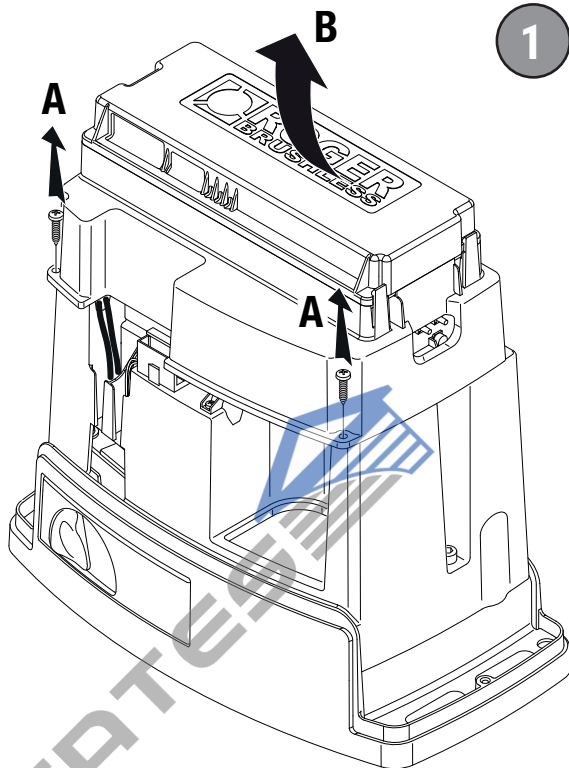

**BM30**

# BH30 • B71/BC nabíjačka batérie

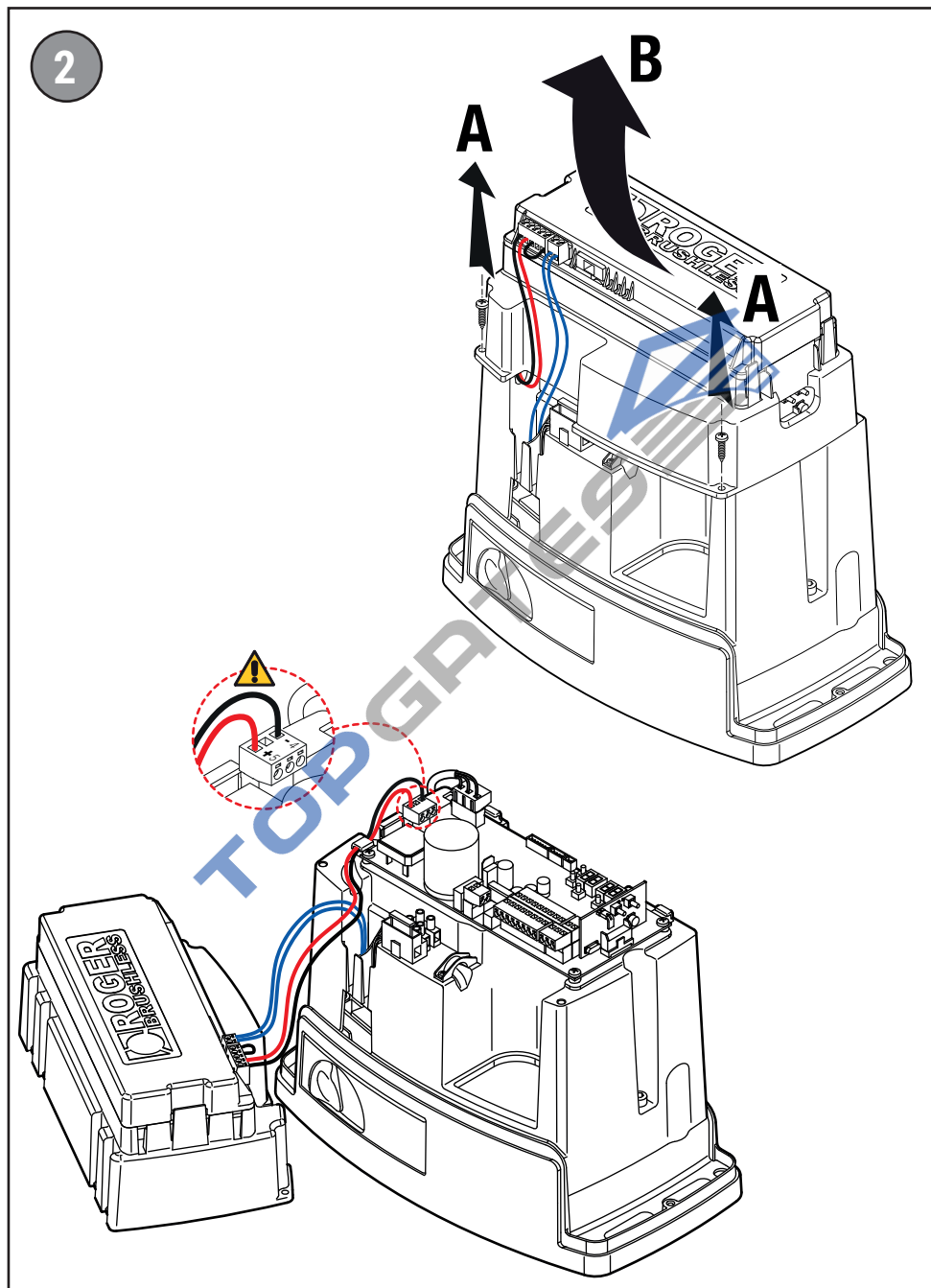



4

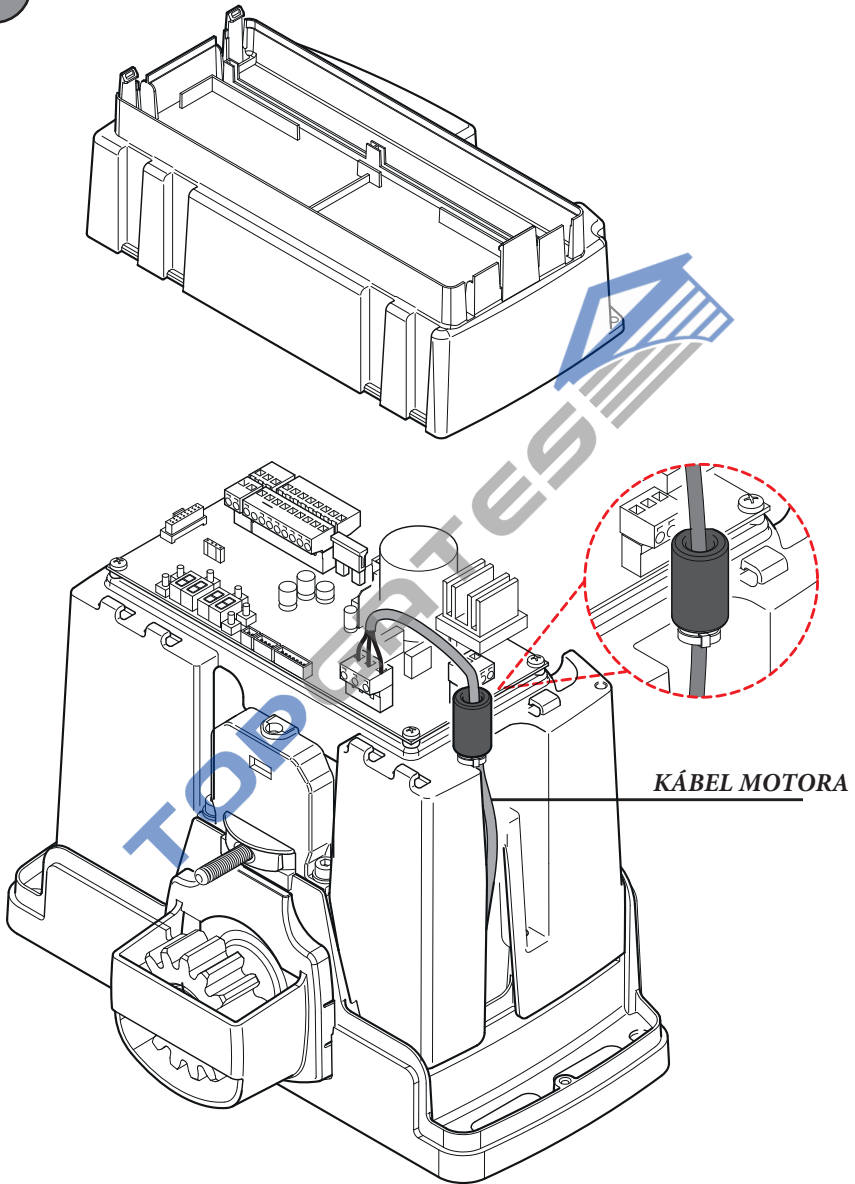

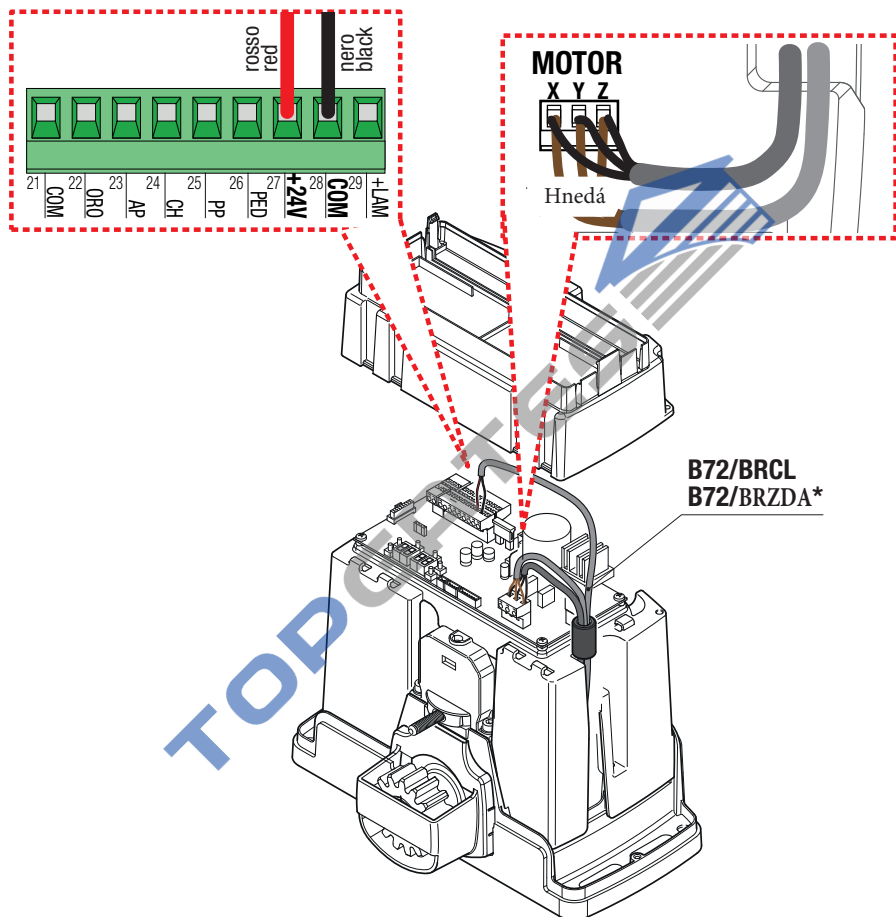

(\*) B72/BRCL nahrádza B72/BRZDU



# BH30/804/R

6



**NEPRIPOJENÉ**

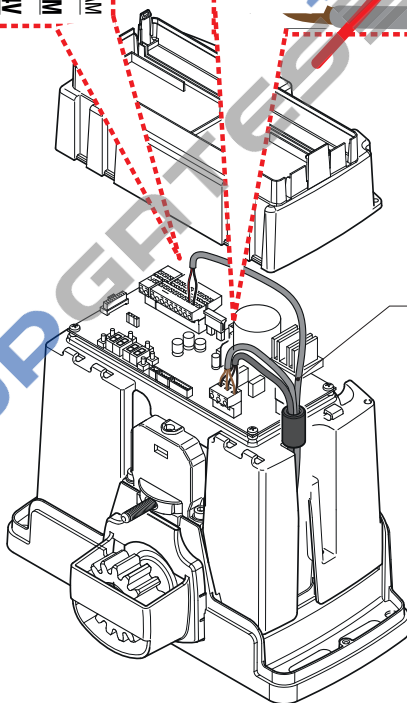
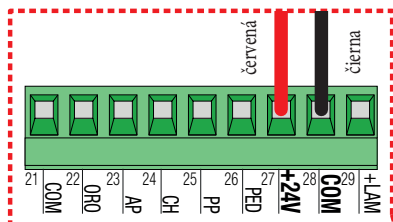

**B72/BRCL**

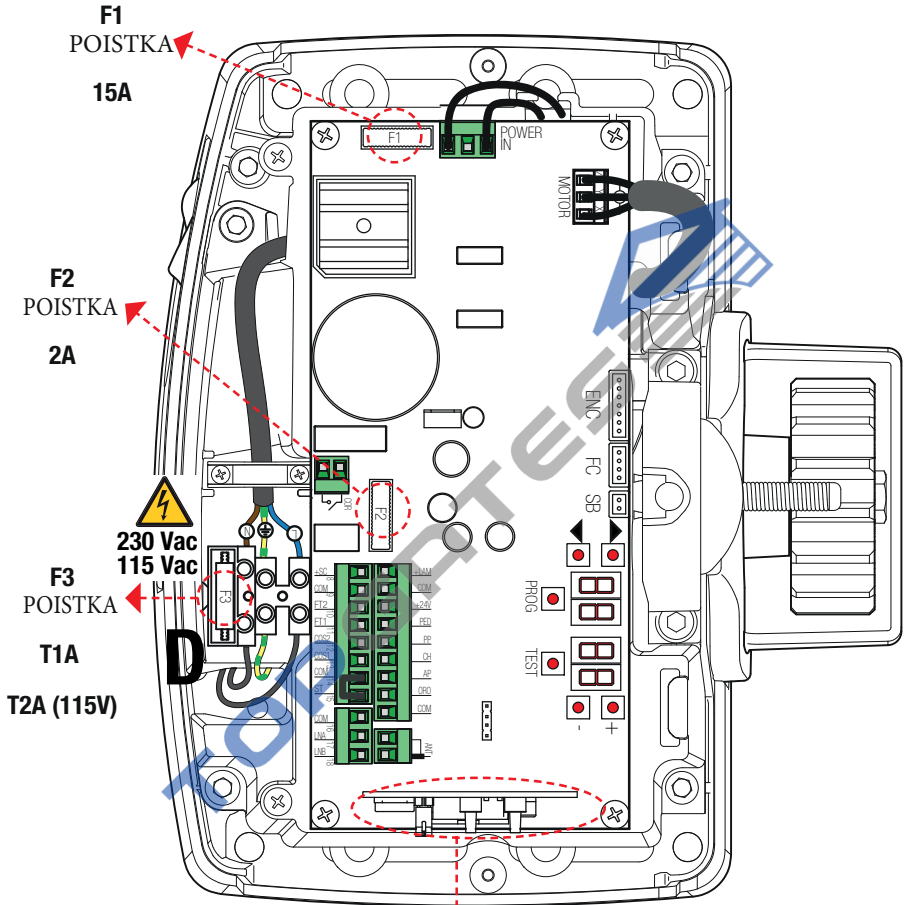

**H93/RX22A/I**  
RÁDIOVÝ  
PRIJÍMAČ

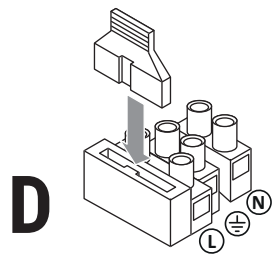



# BM30 Vysoká Rýchlosť

8

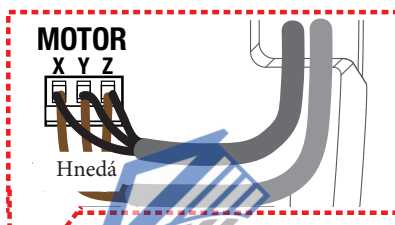
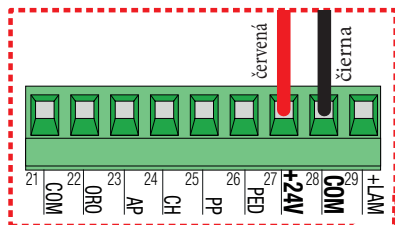

kábel motora

B72/BRCL  
B72/BRZDA\*



(\*) • The **B72/BRCL** nahrádza **B72/BRZDU**

# BH30 · BM30

9

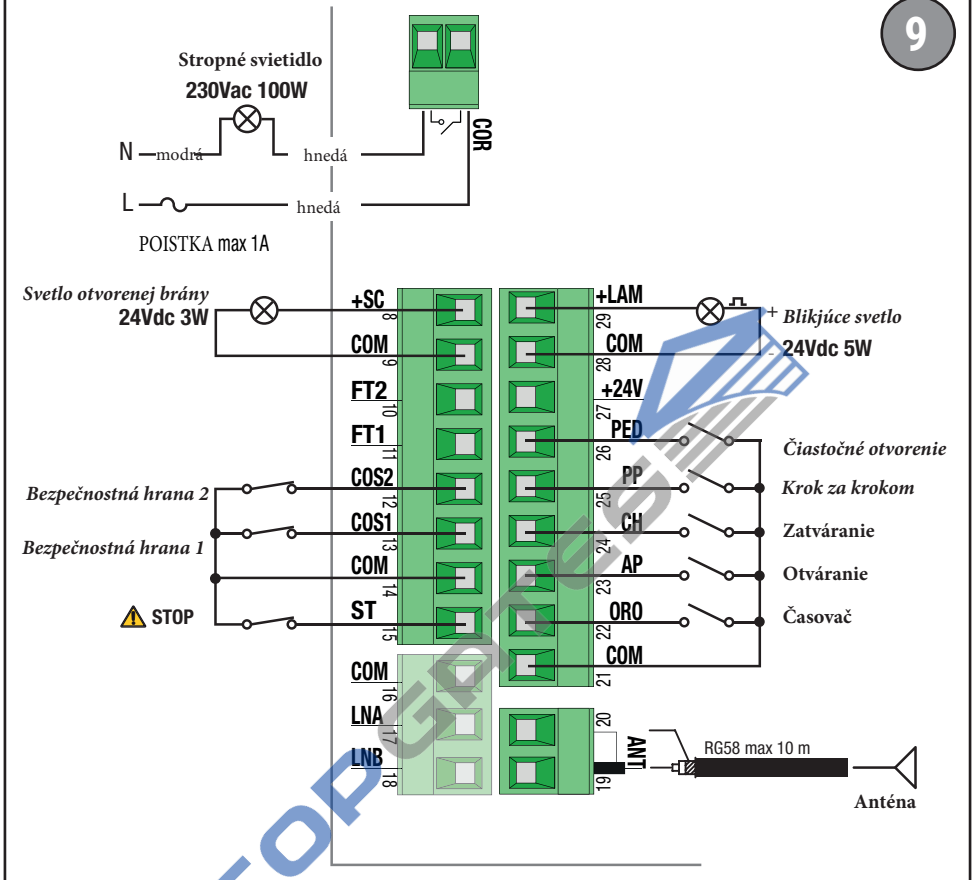

10

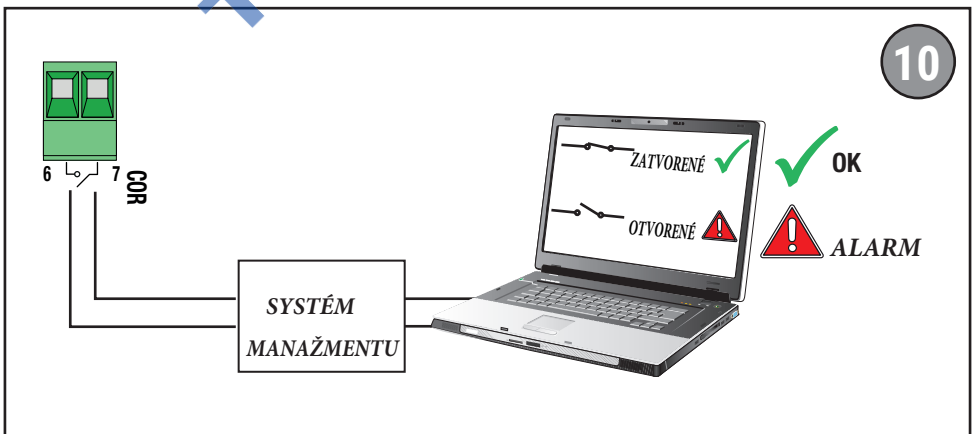

# PRIPOJENIE S 1 PÁROM SYNCHRÓNNYCH FOTOBUNIEK

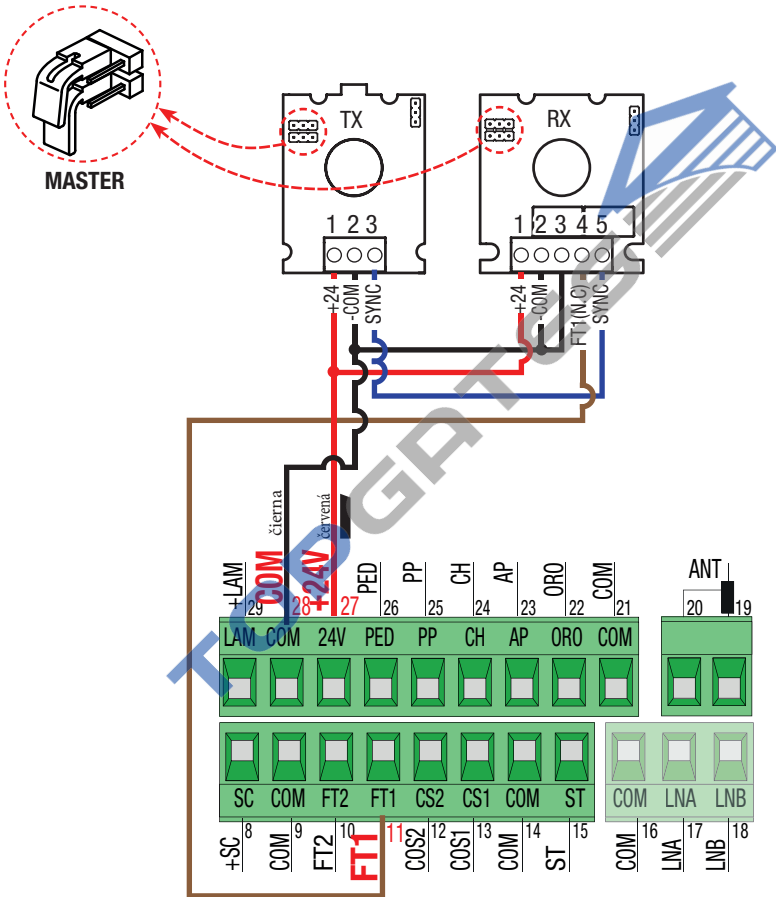

Nastavenia fotobunky nájdete v príslušnej inštaláčnej príručke.



PRIPOJENIE S 2 PÁRMI SYNCHRÓNNYCH FOTOBUNIEK



**ODPORUČANÉ POUŽITIE**  
pre fotobunky  
série F4ES - F4S

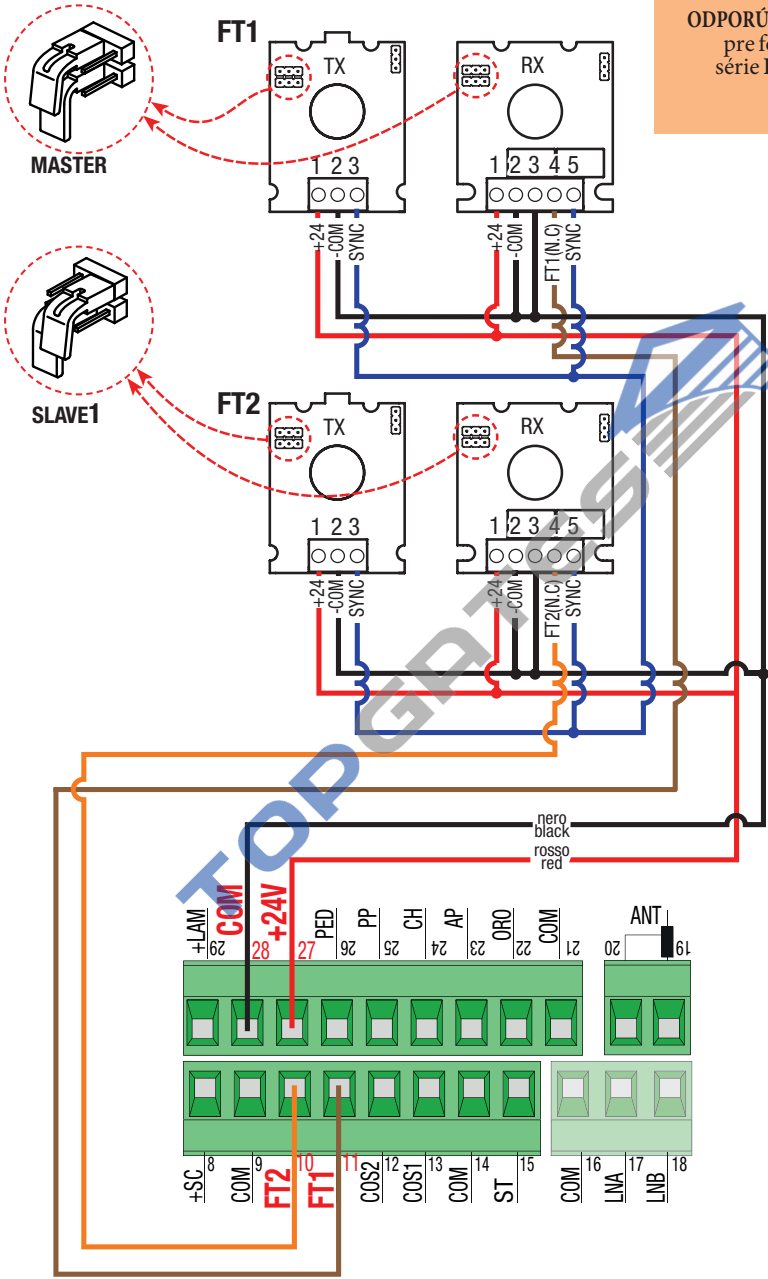

Nastavenia fotobuniek nájdete v príslušnej inštaláčnej príručke.



12



# TEST FOTOBUNIEK (AB 02)



ODPORÚČANÉ POUŽITIE  
pre fotobunkky  
série F4ES - F4S

## PRIPOJENIE S 2 PÁRMI SYNCHRÓNNYCH FOTOBUNIEK

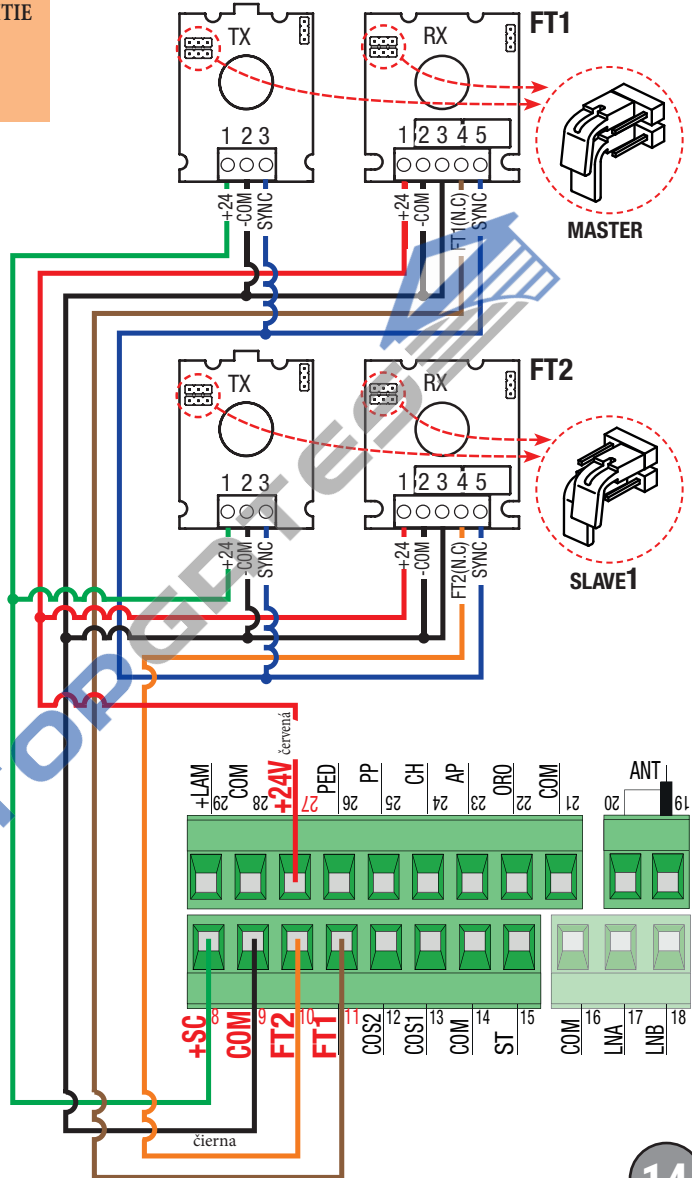

Nastavenia fotobuniek nájdete v príslušnej inštaláčnej príručke.

\*

14

## (A8 03) ŠETRENIE BATÉRIE + TEST FOTOBUNIEK (A8 04)



**ODPORUČANÉ POUŽITIE**  
pre fotobunky  
série F4ES - F4S

### PRIPOJENIE S 1 PÁROM SYNCHRÓNNYCH FOTOBUNIEK

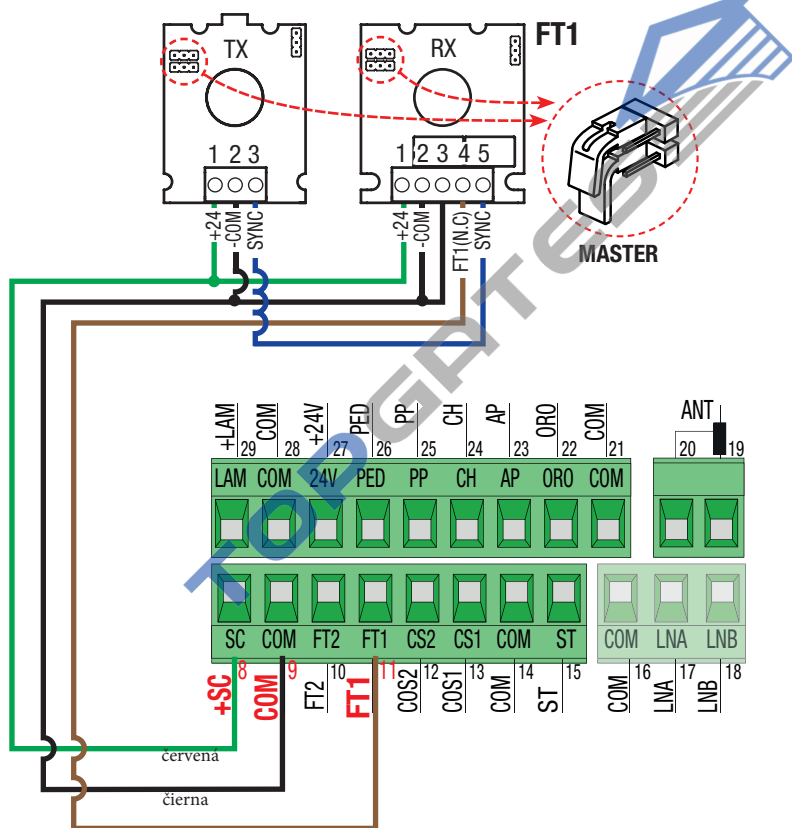

Nastavenia fotobuniek nájdete v príslušnej inštaláčnej príručke.

\*

15



ODPORUČANÉ POUŽITIE  
pre fotobunky  
série F4ES - F4S

PRIPOJENIE S 2 PÁRMI SYNCHRÓNNYCH FOTOBUNIEK

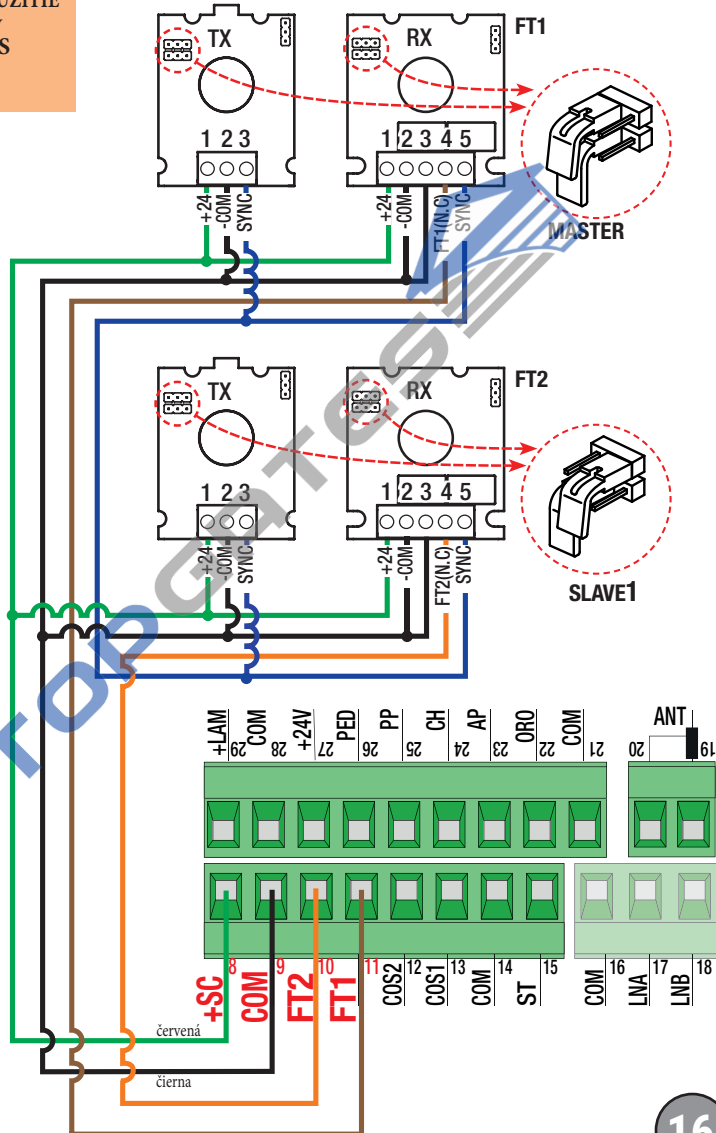

Nastavenia fotobuniek nájdete v príslušnej inštaláčnej príručke.

\*

17

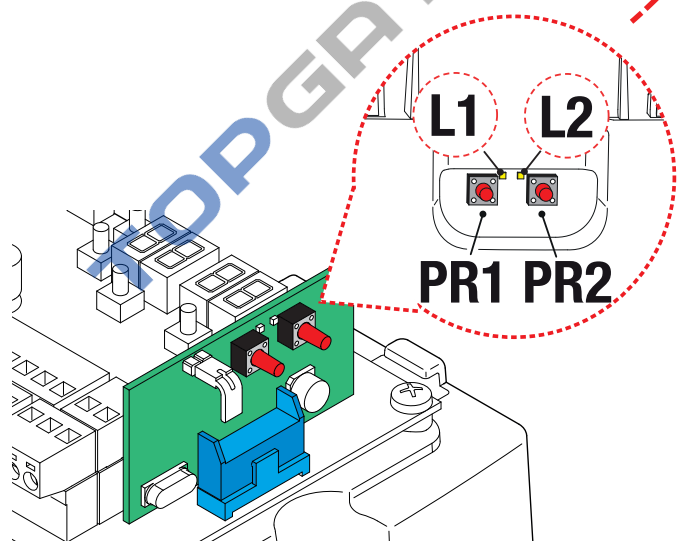
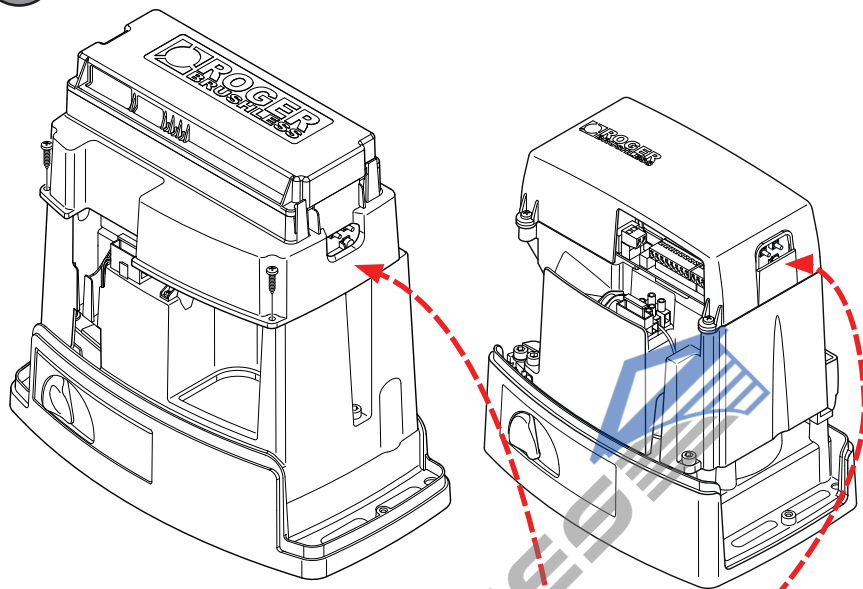

**PR1/PR2:** Rádiové kanály

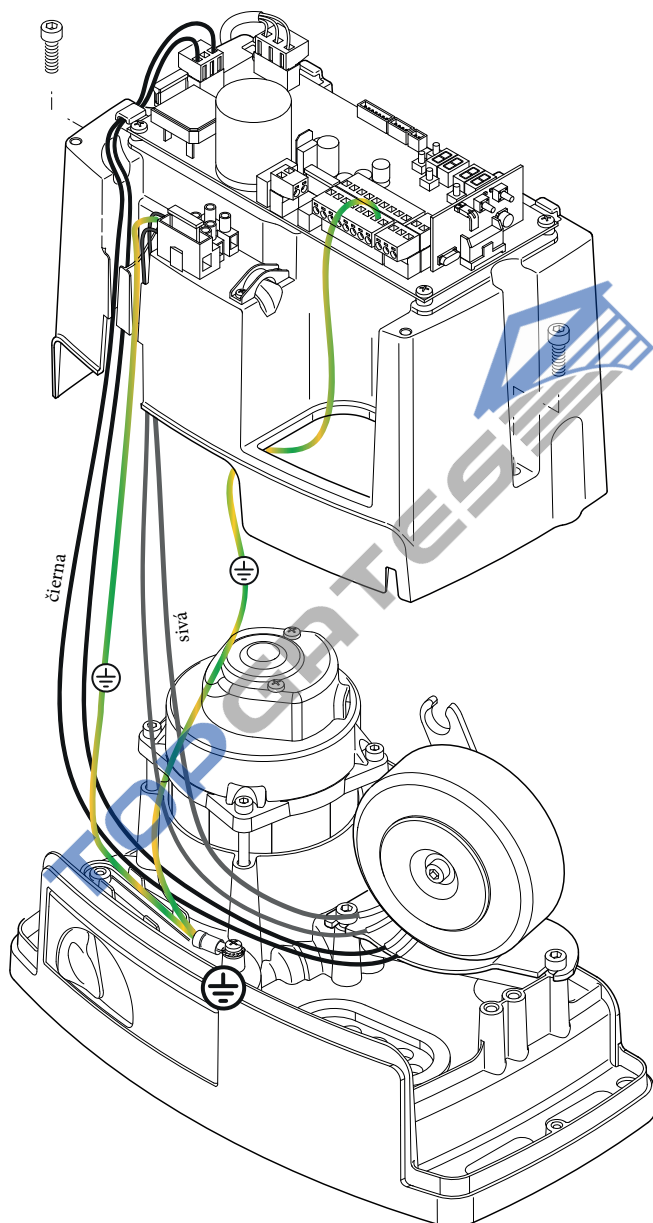

# BM30

19

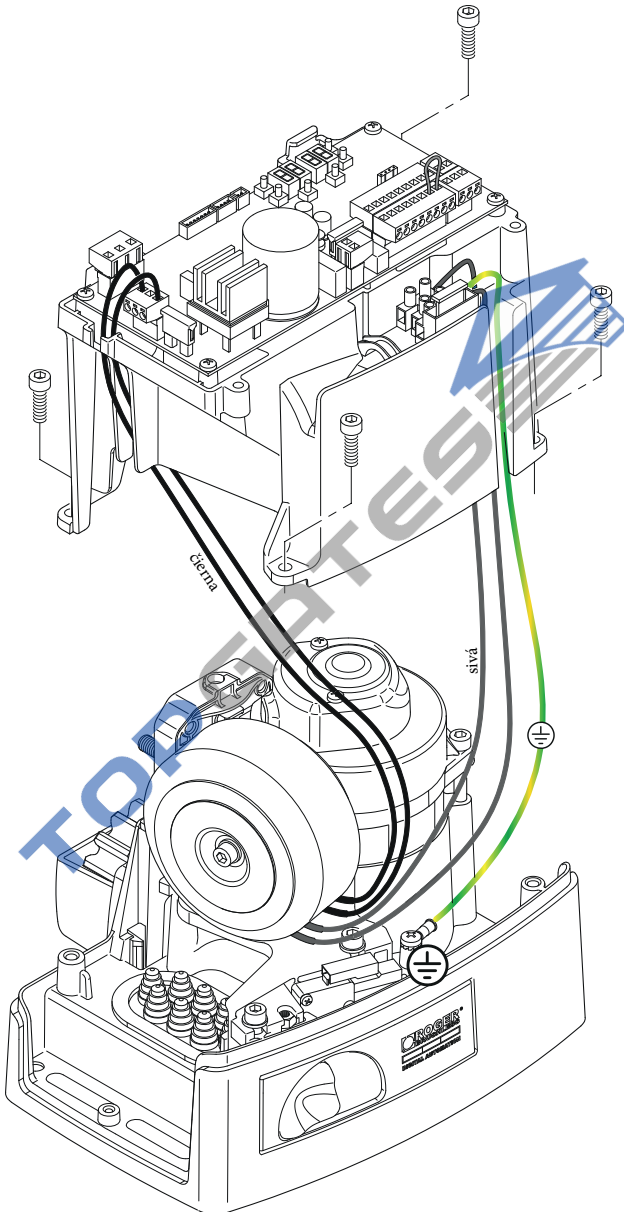

20

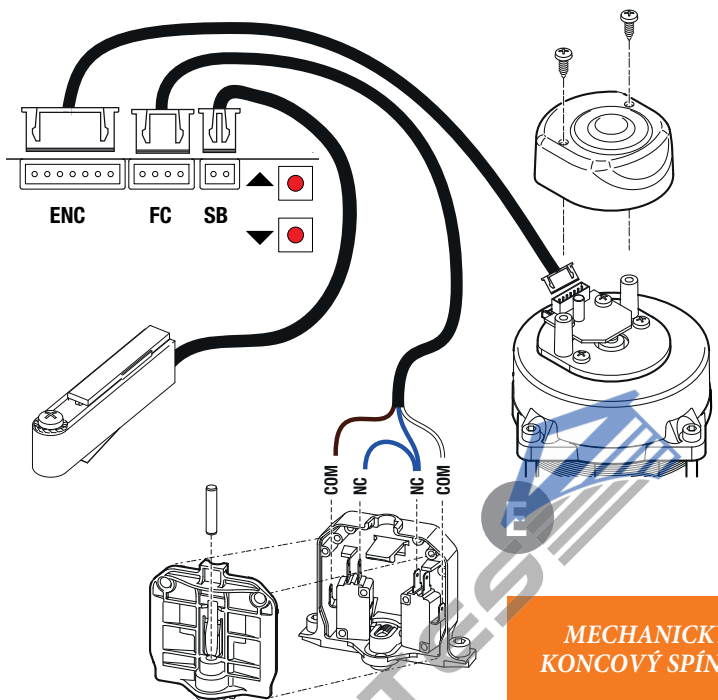

*MECHANICKÝ  
KONCOVÝ SPÍNAČ*

21

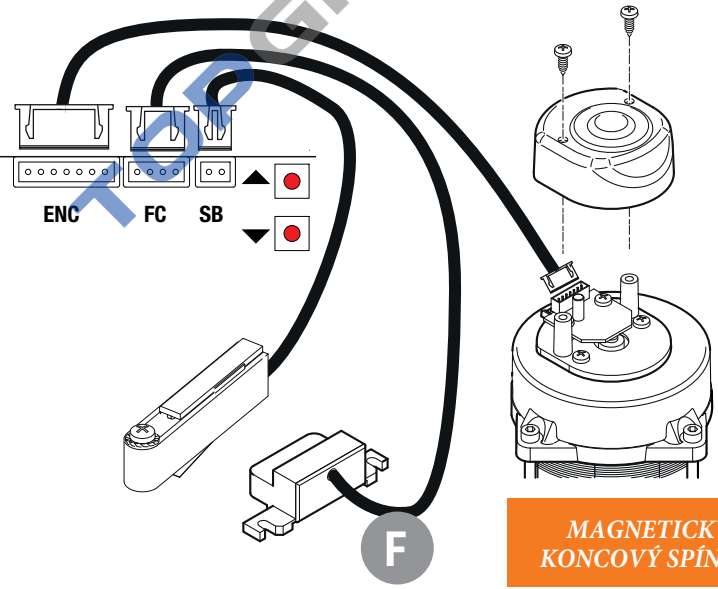

*MAGNETICKÝ  
KONCOVÝ SPÍNAČ*

# 1 Všeobecné bezpečnostné opatrenia

## UPOZORNENIE: DÔLEŽITÉ BEZPEČNOSTNÉ POKYNY TENTO NÁVOD TREBA DODRŽIAVAŤ, ABY SA ZARUČILA BEZPEČNOSŤ OSÔB TIETO POKYNY SI UCHOVÁVAJTE



Tento inšalačný manuál je určený iba kvalifikovaným osobám. ROGER TECHNOLOGY nie je zodpovedná za žiadne škody ani zranenia zapríčinené nesprávnym zaobchádzaním alebo použitím iným, ako je popísané v tomto manuáli. Montáž elektrického zapojenia a nastavenia musí byť vykonaná iba

kvalifikovaným personálom, v súlade s vyhláškou a platnými nariadeniami. Pred montážou produktu si pozorne prečítajte návod. Nesprávna montáž môže byť nebezpečná.

Pred montážou produktu sa uistite, že je v bezchybnom stave: ak nie ste si istý, nepoužívajte zariadenie a kontaktujte iba kvalifikovaný personál. Pred montážou produktu vo výbušných oblastiach a atmosférach: prítomnosť vznetlivých plynov alebo pár predstavuje vážne bezpečnostné riziko. Pred montážou pohonu vykonajte všetky potrebné stavebné prípravy, ktorými dosiahnete bezpečný odstup

od všeobecne riskantného územia a zamedzíte kolízii alebo zaseknutiu.

Uistite sa, že existujúca stavebná príprava zodpovedá štandardu, čo sa týka sily a stability.

ROGER TECHNOLOGY nenesie zodpovednosť pri nedodržaní Správneho Pracovného Postupu pri stavbe konštrukcie, ktorá bude následne motorizovaná, ani za deformácie počas používania.

Bezpečnostné prvky (fotobunky, bezpečnostné hrany, núdzové vypnutie, atď.) musia byť namontované za dodržania platných predpisov a nariadení, Správneho Pracovného Postupu, rešpektovania montážnych priestorov, operačnej logiky systému a síl, ktoré vyvíjajú motorizovaná brána alebo dvere.

Európske štandardy EN12453 a EN12445 definujú minimálne bezpečnostné požiadavky na prevádzkovanie automatických dverí alebo brán. Konkrétne tieto štandardy vyžadujú použitie bezpečnostných prvkov (základová doska, závory s fotobunkami, funkcia detekcie operátora, atď.), ktoré sú určené na detekciu osôb alebo predmetov v prevádzkovom poli a na zábranie kolízii za

každých okolností. Tam, kde je bezpečnosť montáže založená na systéme obmedzenia sily, je nevyhnutné overiť či vlastnosti a prevádzka automatizačného systému sú v súlade s požiadavkami platných štandardov a legislatívy. Od montážnika sa vyžaduje zmeranie dopadu síl a programovanie kontrolnej jednotky s vhodnou rýchlosťou a hodnotami točivého momentu tak, aby dvere alebo brána zachovali limity definované štandardmi EN 12453 a EN 12445.

ROGER TECHNOLOGY zamieta akúkoľvek zodpovednosť, ak sú montované komponenty, ktoré nezodpovedajú bezpečnosti a správnej prevádzke. Umiestnite zákonom určené značky upozorňujúce na nebezpečné územia. Každá inštalácia musí niesť viditeľné označenie informujúce o tom, že brána alebo dvere sú motorizované.

Bezpečnostný spínač musí byť namontovaný na hlavný istič s odstupom kontaktov aspoň 3mm. Uistite sa, že na vedení od zdroja napájania je prúdový chránič, ktorý sa nevypína pri viac ako 0,03 A a prúdová poistka v súlade s nariadeniami a platnými predpismi. Pokiaľ sa vyžaduje, pripojte automatizáciu na efektívnu uzemňovaciu sústavu, ktorá spĺňa bezpečnostné štandardy. Počas montáže, údržby a opravných prác odpojte zdroj elektriny predtým, ako otvoríte kryt, aby ste sa dostali k elektrickým častiam. S elektrickými súčiatkami sa musí zaobchádzať použitím zemniacich antistatických vodivých ramien. Pri oprave alebo výmene produktov používajte iba rezervné originálne súčiastky.

Montážnik je povinný dodať všetky informácie týkajúce sa automatických, manuálnych a núdzových operácií motorizovaných dverí alebo brán a používateľovi poskytnúť informácie o ich prevádzkovaní.

Je potrebné poznamenať, že podľa normy UNI EN 12635 musia byť splnené všetky požiadavky noriem EN 12604 a EN 12453 a v prípade potreby musia byť tiež skontrolované. Európske normy EN 12453 a EN 12445 definujú minimálnu bezpečnosť.

Motorizované dvere alebo brány môžu používať deti vo veku 8 rokov a staršie, osoby so zníženou fyzickou, zmyslovou alebo duševnou schopnosťou a osoby bez potrebných skúseností a znalostí za predpokladu, že sú pod dohľadom alebo boli adekvátne poučené o bezpečnom a bezpečnom používaní zariadenia. Zabezpečte, aby porozumeli nebezpečenstvám spojeným s jeho prevádzkou. Na deti musia byť neustále dohliadané, aby sa zabezpečilo, že sa so zariadením nebudú hrať, a aby sa nedostali do oblasti činnosti motorizovaných dverí alebo brány.

Dialkove ovládače a akékoľvek iné ovládaacie zariadenia uchovávajú mimo dosahu detí, aby ste predišli riziku neúmyselného uvedenia dverí alebo brány do činnosti. Nedodržanie týchto pokynov môže viesť k nebezpečenstvu.

Akékoľvek opravy alebo technické zásahy musia byť vykonané kvalifikovaným personálom.

Čistenie a údržbu musí vykonávať výlučne kvalifikovaný personál.

V prípade poruchy alebo nesprávnej činnosti produktu vypnite hlavný vypínač a dajte servis opraviť kvalifikovanému personálu a zdrzte sa pokusov o opravu alebo priameho zásahu.

Obalové materiály (plast, polystyrén atď.) By sa nemali likvidovať v prostredí alebo v dosahu detí, pretože sú potenciálnym zdrojom nebezpečenstva.

Zlikvidujte a recyklujte obaly v súlade s platnými zákonmi. Tieto pokyny musia byť uschované a musia byť k dispozícii všetkým ďalším osobám oprávneným na používanie inštalácie.

# Prehlásenie CE o Zhode

Dolupodpísaný Dino Florian, právny zástupca spoločnosti **Roger Technology - Via Botticelli 8, 31021 Mogliano V.to (TV)** VYHLASUJE, že digitálna riadiaca jednotka **B70/1DC** je v súlade s ustanoveniami smerníc Spoločenstva:

- 2014/35/EU LVD Štandard
- 2014/30/EU EMC Štandard
- 2014/53/EU RED Štandard
- 2011/65/CE RoHS Štandard

Miesto: Mogliano V.to  
Dátum: 02/05/2016

Podpis













TOPGATES

---

## 2 Symboly

Nižšie sú uvedené symboly a ich význam v príručke alebo na štítku produktu.

	<b>Všeobecné nebezpečenstvo.</b> Dôležitá bezpečnostná informácia. Označuje operácie a situácie, ktorým musí zúčastnený personál venovať osobitnú pozornosť.
	<b>Riziko nebezpečného napätia</b> Označuje operácie a situácie, v ktorých musí zúčastnený personál venovať osobitnú pozornosť nebezpečnému napätiu.
	<b>Riziko horúcich povrchov.</b> Označuje nebezpečenstvo v dôsledku horúcich povrchov alebo vysokých teplôt (nebezpečenstvo popálenia).
	<b>Užitočné informácie</b> Označuje informácie užitočné pre inštaláciu.
	<b>Prečítajte si pokyny na inštaláciu a používanie.</b> Označuje povinnosť obrátiť sa na príručku alebo originálny dokument, ktorý musí byť k dispozícii pre budúce použitie a nesmie byť nijako poškodený.
	Ochranný uzemňovací bod
	Označuje prípustný teplotný rozsah.
	Striedavý prúd (AC)
	Jednosmerný prúd (DC)
	Symbol pre likvidáciu produktu podľa smernice WEEE, pozri kapitolu 24.

## 3 Popis produktu

Regulátor B70 / IDC je jednotka pre SENZOROVANÉ riadenie s enkodérom s vysokým rozlíšením brushless motora ROGER pre automatizované posuvné brány.

 **Uistite sa, že je parameter A1 nastavený správne. Ak tento parameter nie je nastavený správne, automatizovaný systém nemusí fungovať správne.**

ROGER TECHNOLOGY nemôže niesť zodpovednosť za akékoľvek škody alebo úrazy spôsobené nesprávnym použitím alebo iným použitím, než je určené v tomto návode.

Odporúčame používať iba príslušenstvo a ovládacie a bezpečnostné zariadenia ROGER TECHNOLOGY. Konkrétne odporúčame inštalovať fotobunky série F4ES alebo F4S.

 Ďalšie informácie nájdete v inštaláčnej príručke automatizovaného systému BH30 alebo BM30.

## 4 Aktualizácie verzie P2.00



1. Z dôvodu zachovania funkcií verzie r1.65 sa pamäť FLASH rozšírila z 64 na 256 kB s ohľadom na budúci vývoj.
2. Pridaný konektor na pripojenie modulu WiFi (pre budúce použitie).
3. Vylepšená správa trvalého príkazu AP.
4. Vylepšená správa zaručeného zatvorenia.
5. Režim obnovy polohy je možné teraz aktivovať aj príkazom PED.

## 5 Technická charakteristika produktu

	BH30/600	BH30/800	BH30/600/HS	BM30/400	BM30/300/HS	BH30/804/R
NAPÄTIE HLAVNÉHO NAPÁJANIA	230 V $\sim$ $\pm$ 10% 50 Hz (B70/1DC/115: 115 V $\sim$ $\pm$ 10% 60 Hz)					
MAXIMÁLNA SIEŤOVÁ ABSORPCIA	130 W	140 W	140 W	120 W	125 W	140 W
NÁRAZOVÝ VÝKON	300 W	450 W	350 W	280 W	320 W	330 W
POISTKY	F1 = 15A (ATO257) ochrana výkonového obvodu motora F2 = 2A (ATO257) ochrana napájacieho zdroja príslušenstva F3 = T1A (5x20 mm) (B70/1DC/115: T2A (5x20 mm))					
PRIPOJITEĽNÉ MOTORY	1					
NAPÁJANIE MOTORA	24 V $\sim$ , so samostatne chráneným invertorom					
TYP MOTORA	sínusový pohon brushless (ROGER BRUSHLESS)					
TYP OVLÁDANIA MOTORA	senzoricky orientované riadenie (FOC)					
PREDPÍSANÝ VÝKON MOTORA	45 W	75 W	120 W	45 W	100 W	110 W
MAXIMÁLNY VÝKON MOTORA	125 W	200 W	350 W	110 W	320 W	330 W
MAXIMÁLNY VÝKON BLIKAJÚCE SVETLO	13 W (24 Vdc)	25 W (24 Vdc)	25 W (24 Vdc)	13 W (24 Vdc)	25 W (24 Vdc)	25 W (24 Vdc)
CYKLUS BLIKAVÉHO SVETLA	50%					
VÝKON STROPNÉHO SVETLA	100 W 230 V $\sim$ - 40 W 24 V $\sim$ /dc (potential free contact)					
NAPÁJANIE SVETLA PRI OTVÁRANÍ BRÁNY	3 W (24 V $\sim$ )					
MAXIMÁLNA AKTUÁLNA ABSORPCIA PRÍSLUŠENSTVA	7 W (24 V $\sim$ )	10 W (24 V $\sim$ )	10 W (24 V $\sim$ )	7 W (24 V $\sim$ )	10 W (24 V $\sim$ )	10 W (24 V $\sim$ )
PRACOVNÁ TEPLOTA	-20°C  +55°C					
ZVUKOVÝ TLAK POČAS POUŽÍVANIA	<70 dB(A)					
ROZMERY VÝROBKU	rozmery v mm 200x90x45 hmotnosť: 0,244 kg					



(1) BH30/500/HS/115 - BH30/600/115 - BH30/600/HS/115 - BH30/800/115 - BH30/804/R/115 - BM30/300/HS/115



Celkové hodnoty absorpcie všetkých pripojených doplnkov nesmú prekročiť hodnoty maximálneho výkonu uvedené v tabuľke. Hodnoty sú zaručené IBA s originálnym príslušenstvom ROGER TECHNOLOGY.

Použitie neoriginálneho príslušenstva môže viesť k poruche funkcie. Spoločnosť ROGER TECHNOLOGY odmieta všetku zodpovednosť za nesprávnu alebo nevyhovujúcu inštaláciu. Všetky pripojenia sú chránené poistkami (pozri tabuľku). Stropné svetlo vyžaduje externú poistku.

## 6 Popis pripojení

Ak chcete získať prístup k svorkovnici ovládacieho pripojenia, odstráňte kryt motora, ako je to znázornené na obrázku 1:

- odskrutkujte dve skrutky **A** a zdvihnite kryt (detail **B**),
- n BH30: zatlačte kryt z boku, potom ho nadvihnite (detail B).

Ak je nainštalovaná nabíjačka batérií B71 / BC (iba séria BH30), pozri obrázok 2:

- odskrutkujte dve skrutky **A**;
- zatlačte kryt z boku, potom ho nadvihnite (detail **B**)
- otočte kryt o 180° (detail **C**) a odložte ho pred automatizačný systém.

**Výstraha!** Pomaly a opatrne zdvihnite kryt, aby ste nepoškodili drôty.

Obrázok 3-4-5-6-7-8 zobrazuje schémy zapojenia na pripojenie sieťového napätia k radiacej jednotke motora (**B70 / 1DC**).

### 6.1 Typická inštalácia

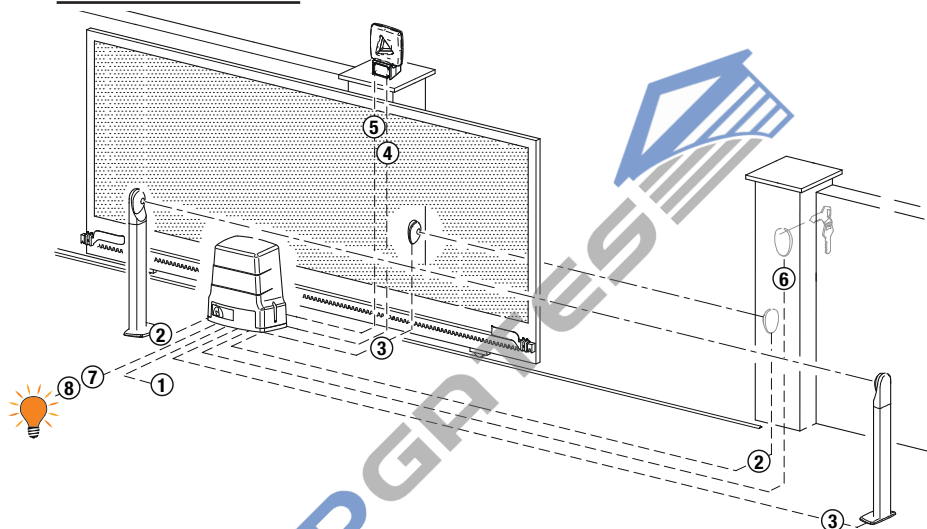

Je zodpovednosťou inštalátora overiť primeranosť káblov vo vzťahu k zariadeniam použitým v inštalácii a ich technických charakteristik.

		Odporúčaná kabeláž
1	Napájanie	H07RN-F 3x1,5 mm <sup>2</sup> dvojito izolovaný kábel
2	Fotobunka - Prijímač <b>F4ES/F4S</b>	Kábel 5x0,5 mm <sup>2</sup> (max 20 m)
3	Fotobunka - Vysielač <b>F4ES/F4S</b>	Kábel 3x0,5 mm <sup>2</sup> (max 20 m)
4	LED Blikajúce svetlo <b>R92/LED24 - FIFTHY/24</b> Napájanie 24V dc	Kábel 2x1 mm <sup>2</sup> (max 10 m)
5	Anténa	Kábel 50 Ohm RG58 (max 10 m)
6	Selektor kľúčov <b>R85/60</b>	Kábel 3x0,5 mm <sup>2</sup> (max 20 m)
	Klávesnica <b>H85/TTD - H85/TDS</b> (pripája sa k <b>H85/DEC - H85/DEC2</b> )	Kábel 2x0,5 mm <sup>2</sup> (max 30 m)
	<b>H85/DEC - H85/DEC2</b> (pripája sa k riadiacej jednotke)	Kábel 4x0,5 mm <sup>2</sup> (max 20 m) Počet vodičov sa zvyšuje pri použití viac ako jedného výstupného kontaktu na konektoroch <b>H85 / DEC - H85 / DEC2</b>
7	Indikátor otvorenia brány Napájanie 24V DC 3W max	Kábel 2x0,5 mm <sup>2</sup> (max 20 m)
8	Stropné svetlo (Kontakt bez potenciálu) Napájanie 230 Vac (100 W max)	Kábel 2x1 mm <sup>2</sup> (max 20 m)



**PRIPOMIENKA:** pri existujúcich inštaláciách odporúčame skontrolovať prierez káblov a to, či sú samotné káble v dobrom stave.

## 6.2 Elektrické pripojenia

Na sieťovom vedení musí byť nainštalovaný vypínač alebo viacpólový vypínač s otvorom pre kontakty minimálne 3 mm; pred vykonaním akýchkoľvek čistiacich alebo údržbových prác prepnite vypínač do polohy OFF a odpojte všetky vyrovnávacie batérie. Zaistíte, aby bol pred elektrickou inštaláciou v súlade s osvedčenými postupmi a v súlade s platnými právnymi predpismi nainštalovaný primeraný prúdový chránič s prahovou hodnotou 0,03A a vhodný nadprúdový vypínač.

Na napájanie použijete elektrický kábel typu **H07RN-F 3G1,5** a pripojíte ho ku svorkám L (hnedá), N (modrá),  $\oplus$  (žltá / zelená), ktoré sa nachádzajú vo vnútri automatizovaného systému. Odstráňte izoláciu z koncov vodičov napájacieho kábla, ktoré budú pripojené k svorke (pozri odkaz D, obr. 3-7), a zaistite kábel pomocou úchytky. Zmerajte napätie na primárnom sieťovom pripojení pomocou testera.

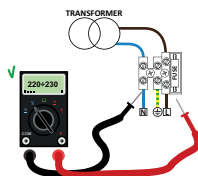

Aby správne fungoval automatizovaný systém Brushless, musí byť sieťové napätie:

- 230Vac  $\pm 10\%$  pre B70/1DC riadiacu jednotku.
- 115Vac  $\pm 10\%$  pre B70/1DC/115 riadiacu jednotku.
- Ak zistená hodnota nezodpovedá vyššie uvedeným hodnotám alebo nie je stabilná, automatizovaný systém **NEMUSÍ** fungovať efektívne

**i** Pripojenie k elektrickej rozvodnej sieti a k akýmkoľvek iným nízkonapäťovým vodičom vo vonkajšej časti k elektrickému panelu musí byť na samostatnej ceste a oddelené od pripojení k riadiacim a bezpečnostným zariadeniam (SELV = Bezpečnostné Extra Nízke Napätie).

Uistite sa, že sú sieťové vodiče a vodiče príslušenstva (24 V) oddelené. Káble musia byť dvojito izolované, odizolujte ich v blízkosti príslušných pripojovacích svoriek a zaistite svorkami (nie sú súčasťou dodávky).

	POPIS
	<p>Sieťové napájanie 230 Vac <math>\pm 10\%</math> (115 Vac <math>\pm 10\%</math>).                      Poistka 5x20 T1A.  <b>B70/1DC/115:</b> Poistka 5x20 T2A.</p>
<p><b>POWER IN</b></p>	<p>Vstup napájania z transformátora (alebo z nabíjačky <b>B71/BC</b> - iba séria <b>BH30</b> - ak je použitá, obr.2).</p> <p><b>Pozn. :</b> Zapojené a pripravené na zapojenie v továrni spoločnosťou <b>ROGER TECHNOLOGY</b>.</p> <p><b>VÝSTRAHA!</b> Keď je doska napájaná z pripojenej batérie, venujte maximálnu pozornosť polarite (pozri obr. 2).</p>
<p><b>X-Y-Z</b></p>	<p>Pripojenie k brushless motoru <b>ROGER</b>.                      Pripojenie ovládača <b>B72/BRZDA/B72/BRCL</b> pre verzie <b>BH30</b> Vysoká Rýchlosť (obr. 5) a <b>BM30</b> Vysoká Rýchlosť (obr. 8).</p> <p><b>Pozn. :</b> Zapojené a pripravené na zapojenie v továrni spoločnosťou <b>ROGER TECHNOLOGY</b>.</p> <p><b>Výstraha!</b> Ak dôjde k odpojeniu vodičov motora od svorkovnice, po správnom pripojení je potrebné znovu získať pohyb brány, ako je opísané v kapitole 11.</p>

## 7 Inštrukcie a doplnky



KLÚČ:

Pokiaľ nie sú namontované, musia byť bezpečnostné zariadenia s rozpínacími kontaktmi prepojené na svorkách COM alebo deaktivované úpravou parametrov 50, 51, 53, 54, 73 a 74.

N.A. (Normálne otvorené).  
N.C. (Normálne zatvorené).

KONTAKT	POPIS
6  7(COR)	Výstup (bezpotenciálový kontakt) na pripojenie stropného svetla. 230 Vac 100 W - 24 Vac/dc 40 (obr. 9). <b>POZNÁMKA:</b> Zaobstarajte ochrannú poistku.
6  7(COR)	Kontakt upozornenia na chybu iba pre: <ul style="list-style-type: none"> <li>• Odblokovanú bránu / chybu napájania akumulátora (slabá batéria);</li> <li>• Brána úplne otvorená / brána úplne zatvorená (obr. 10). Prevádzkový režim výstupu COR je riadený parametrom 20. Úroveň napätia batérie je možné nastaviť pomocou parametra 85.</li> </ul>
8(+SC)  9(COM)	Pripojenie pre kontrolku otvorenia brány. 24 Vdc 3 W. Funkcia kontrolky je určená parametrom AB.
8(+SC)  9(COM)	Test pripojenia fotobunky a / alebo úspora batérie (obr. 13-14-15-16). K tomu môže byť pripojený napájací zdroj vysielateľ fotobuniek (TX). Nastavením parametra AB 02 aktivujte testovaciu funkciu. Pri každom prijatí príkazu riadiaca jednotka vypína a zapína fotobunky, aby skontrolovala, či sa stav kontaktov mení správne. Môžu byť pripojené napájacie zdroje pre všetky externé zariadenia, aby sa znížila spotreba batérie (ak sa používajú batérie). Nastavte AB 03 alebo AB 04. <b>VÝSTRAHA!</b> Ak sa pre funkciu fotobunky alebo funkciu šetrenia batérie použije kontakt 8-SC, nemožno pripojiť kontrolku otvorenia brány.
10(FT2)  28(COM)	Vstup (NC) pre pripojenie fotobuniek FT2 (obr. 11-12-13-14-15-16). Fotobunky FT2 sú predvolene nakonfigurované s nasledujúcimi nastaveniami: <ul style="list-style-type: none"> <li>- 53 00 . Fotobunka FT2 je deaktivovaná, keď sa brána otvára.</li> <li>- 54 00 . Fotobunka FT2 je deaktivovaná, keď sa brána zatvára.</li> <li>- 55 01 . Ak je fotobunka FT2 zatarasená, brána sa otvorí po prijatí príkazu na otvorenie.</li> </ul> Ak fotobunky nie sú nainštalované, prepojte svorky 28 (COM) - 10 (FT2) alebo nastavte parametre 53 00 a 54 00. <b>VÝSTRAHA!</b> Používajte fotobunky série F4ES alebo F4S.
11(FT1)  28(COM)	Vstup (NC) pre pripojenie fotobuniek FT1 (obr. 11-12-13-14-15-16). Fotobunky FT1 sú predvolene nakonfigurované s nasledujúcimi nastaveniami: <ul style="list-style-type: none"> <li>- 50 00 . Fotobunka sa spúšťa iba počas zatvárania brány. Fotobunka sa počas otvárania brány ignoruje.</li> <li>- 51 02 . Ak sa fotobunka spustí počas zatvárania brány, pohyb sa obráti.</li> <li>- 52 01 . Ak je fotobunka FT1 zatarasená, brána sa otvorí po prijatí príkazu na otvorenie. Ak fotobunky nie sú nainštalované, prepojte svorky 28 (COM) - 11 (FT1) alebo nastavte parametre 50 00 and 51 00.</li> </ul> <b>VÝSTRAHA!</b> Používajte fotobunky série F4ES alebo F4S.
12(COS2)  14(COM)	Vstup (NC alebo 8 kOhm) na pripojenie snímačej hrany COS2 (obr. 9). Snímacia hrana je predvolene nakonfigurovaná s nasledujúcimi nastaveniami: <ul style="list-style-type: none"> <li>- 74 00 . Snímacia hrana COS2 (rozpínací kontakt) je deaktivovaná. Ak snímacia hrana nie je nainštalovaná, prepojte svorky 12 (COS2) - 14 (COM) alebo nastavte parameter 74 00.</li> </ul>
13(COS1)  14(COM)	Vstup (NC alebo 8 kOhm) pre pripojenie snímačej hrany COS1 (obr. 9). Snímacia hrana je predvolene nakonfigurovaná s nasledujúcimi nastaveniami: <ul style="list-style-type: none"> <li>- 73 00 . Snímacia hrana COS1 (rozpínací kontakt) je deaktivovaná. Ak snímacia hrana nie je nainštalovaná, prepojte svorky 13 (COS1) - 14 (COM) alebo nastavte parameter 73 00.</li> </ul>
15(ST)  14(COM)	Vstup príkazu STOP (NC) Aktuálny manéver je zastavený, ak sa bezpečnostný kontakt otvorí. <b>Pozn .:</b> ovládač sa dodáva s týmto kontaktom, ktorý je už prepojený spoločnosťou ROGER TECHNOLOGY.

KONTAKT	POPIS	
20  19(ANT)	Anténny konektor pre zásuvnú dosku rádiového prijímača. Ak sa používa externá anténa, použite RG58; maximálna odporúčaná dĺžka: 10 m. <b>Pozn.:</b> nerobte spoje v kábloch.	
22(ORO)  21(COM)	Vstup kontaktu časovača hodín (N.O.). Keď je funkcia hodín aktívna, brána sa otvorí a zostane otvorená. Na konci naprogramovaného času nastaveného pomocou externého zariadenia (hodiny) sa brána zatvorí. Funkcia tohto príkazu je určená parametrom <b>BÜ</b> .	
23(AP)  21(COM)	Vstup riadiaceho signálu otvorenia (N.O.) <b>DÔLEŽITÉ:</b> trvalá aktivácia príkazu na otvorenie zabráni automatickému opätovnému zatvoreniu; po odblokovaní príkazu na otvorenie sa obnoví časovanie automatického zatvorenia.	
24(CH)  21(COM)	Vstup príkazu zatvorenia (N.O.).	
25(PP)  21(COM)	Vstup príkazového režimu krok za krokom (N.O.). Funkcia riadenia je určená parametrom <b>H4</b> .	
26(PED)  21(COM)	Vstup riadiaceho signálu čiastočného otvorenia (N.O.). Štandardne nastavená na 50% úplne otvorenej polohy.	
27(+24V) 28(COM)	Napájanie externých zariadení. Pozrite si technické vlastnosti. Pripojenie napájacej jednotky <b>B72 / BRZDA - B72 / BRCL</b> pre verzie <b>BH30</b> Vysoká Rýchlosť (obr. 5), <b>BH30</b> reverzibilné (obr. 6) a <b>BM30</b> Vysoká Rýchlosť (obr. 8)	
29(LAM)  28(COM)	Pripojenie pre blikajúce svetlo (24 Vdc - pracovný cyklus 50%) Nastavenie výstražného signálu blikania pred manévrom je možné zvoliť pomocou parametra <b>A5</b> , zatiaľ čo režim blikania je nastavený pomocou parametra <b>7B</b> .	
ENC	Konektor pre pripojenie k enkodéru nainštalovanému na motore. <b>VÝSTRAHA!</b> Pred odpojením alebo pripojením kábla snímača vždy odpojte od elektrického napájania. <b>V prípade výmeny enkodéru zopakujte samoučiacu procedúru.</b> <b>Pozn.:</b> Pripravený na pripojenie v továrni od spoločnosti ROGER TECHNOLOGY.	
FC	Konektor (kontakty NC) na pripojenie mechanického koncového spínača (pozri <b>obrázok 20 - detail E</b> ) alebo magnetického koncového spínača (pozri <b>obrázok 21 - detail F</b> ). Brána sa zastaví, keď je aktivovaný koncový spínač. <b>DÔLEŽITÉ:</b> po každom nastavení koncových spínačov opakujte samoučiacu procedúru. <b>Pozn.:</b> Pripravené na káblové pripojenie z výroby od spoločnosti ROGER TECHNOLOGY.	
SB	Konektor (N.C.) na pripojenie kontaktu odblokovania. Ak je odblokovacia rukoväť motora otvorená, brána sa zastaví a neprijímajú sa žiadne povelové signály. Po opätovnom zatvorení odblokovacej rukoväte je brána v medzipolohy, riadiaca jednotka inicializuje postup obnovy polohy (pozri kapitolu 18). <b>Pozn.:</b> Pripravené na zapojenie v továrni spoločnosťou ROGER TECHNOLOGY.	
KARTA PRIJÍMAČA	Konektor pre zásuvnú dosku rádiového prijímača. Predvolene má riadiaca jednotka dve funkcie rádiového diaľkového ovládania: - PR1 - príkaz krokového režimu (upraviteľný parametrom 76). - PR2 - príkaz čiastočného otvorenia (upraviteľný parametrom 77). Programovacie tlačidlá <b>PR1</b> a <b>PR2</b> sú prístupné aj so zatvoreným krytom (pozri obr. 17)	
LEN Sériá BH30	NABÍJAČ BATERIE B71/BC	V prípade straty napájania zo siete je riadiaca jednotka napájaná z batérií. Ak je batéria napájaná, na displeji sa zobrazuje batéria a blikajúce svetlo krátko bliká v intervaloch, kým sa neobnoví sieťové napájanie alebo kým napätie batérie neklesne pod minimálnu povolenú hranicu. V takom prípade sa na displeji zobrazí btL0 (slabá batéria) a riadiaca jednotka neprijíma žiadne príkazy. <b>VÝSTRAHA!</b> na nabitie musia byť batérie vždy pripojené k elektronickej riadiacej jednotke. Pravidelne (najmenej každých 6 mesiacov) kontrolujte, či je batéria v dobrom stave.
	2x12 Vdc 1,2 Ah. or 2x12 Vdc 4,5 Ah	K dispozícii sú dve súpravy batérií: • Dve batérie 12 V DC, 1,2 Ah nainštalované v automatickom systéme. • Dve batérie 12 V DC, 4,5 Ah nainštalované v externom puzdre. Viac informácií nájdete v inštallačnej príručke pre nabíjačku batérií <b>B71/BC</b> .  UPOZORNENIE: odporúča sa používať batérie typu AGM.

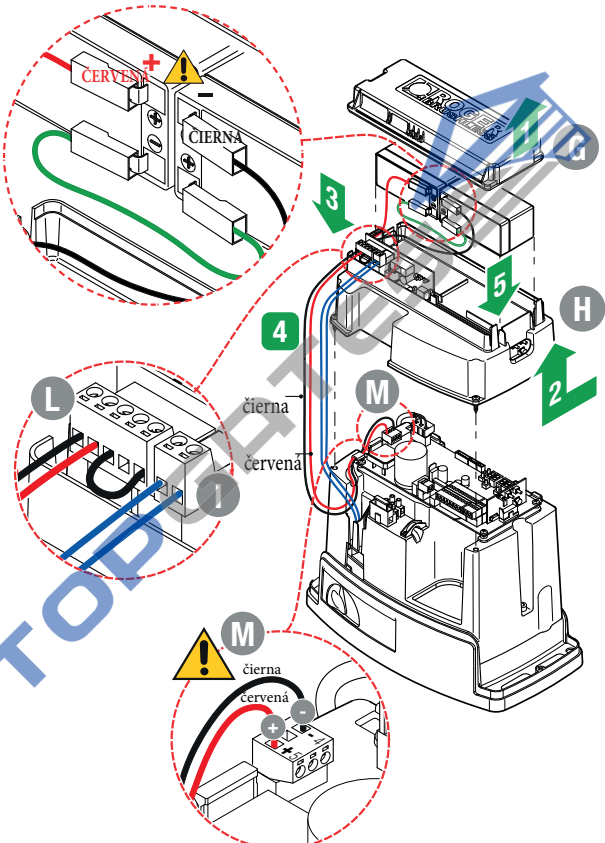
KONTAKT	POPIS
<p data-bbox="138 121 262 169"><b>NABÍJAČKA BATÉRIE</b></p> <p data-bbox="138 197 280 245"><b>B71/BC</b> <b>2x12 Vdc 1,2 Ah.</b></p>	<p data-bbox="291 121 770 143">Pri inštalácii nabíjačky batérií a batérií 12 V DC, 1,2 Ah:</p> <ul data-bbox="291 146 1041 408" style="list-style-type: none"> <li>• Demontujte horný kryt <b>G</b>.</li> <li>• Demontujte kryt <b>H</b>.</li> <li>• Namontujte dosku nabíjačky batérií <b>B71/BC</b> na príslušné miesto.</li> <li>• Odpojte vodiče od transformátora a od svorky <b>POWER IN</b> (NAPÁJANIE) na riadiacej jednotke a pripojte ich ku svorke <b>I</b> nabíjačky batérie.</li> <li>• Červeno-čierne vodiče kábla <b>L</b>, ktorý je súčasťou batérie, pripojte k svorke <b>POWER IN</b> na riadiacej jednotke.</li> <li>• Zatvorte kryt <b>H</b> a pripevnite ho skrutkami.</li> <li>• Namontujte 12 V DC 1,2 Ah batérie v príslušnom priečniku, pričom dbajte na správnu polaritu</li> <li>• Zatvorte horný kryt <b>G</b>.</li> </ul>  <p data-bbox="291 1273 1041 1369">Na zníženie spotreby batérie môže byť kladný napájací vodič vysieláčov fotobanky pripojený k svorke <b>SC</b> (pozri obr. 13-14-15-16). Sada A8 03 alebo A8 04. V tejto konfigurácii odpojí riadiaca jednotka napájanie prídavných zariadení, keď je brána úplne otvorená alebo úplne zatvorená.</p>

## 8 Funkčné tlačidlá a displej

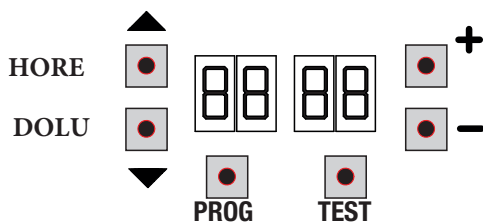

TLAČIDLO	POPIS
HORE ▲	Ďalší parameter
DOLU ▼	Predchádzajúci parameter
+	Zvýšiť hodnotu parametra o 1
-	Znížiť hodnotu parametra o 1
PROG	Samoučiaci procedúra
TEST	Aktivovať režim TEST

- Stlačením tlačidiel HORE ▲ a/alebo DOLU ▼ zobrazte parameter, ktorý chcete upraviť.
- Pomocou tlačidla + a - môžete rýchlo prechádzať hodnotou parametra. Hodnota začne blikať.
- Stlačením a podržaním tlačidla + alebo - môžete rýchlo prechádzať hodnotami a rýchlejšie upravovať parameter.
- Ak chcete uložiť novú hodnotu, počkajte niekoľko sekúnd alebo prejdite na iný parameter pomocou tlačidiel HORE ▲ alebo DOLU ▼. Displej rýchlo bliká, čo znamená, že nová hodnota bola uložená. Parametre je možné meniť iba za chodu motora. Parametre je možné zobraziť kedykoľvek.

## 9 Zapnutie alebo uvedenie do prevádzky

Zapojte riadiacu jednotku.

Krátko sa zobrazí verzia firmvéru riadiacej jednotky.

Nainštalovaná verzia P2.00

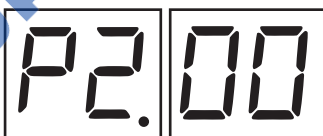

Hneď potom sa displeje dostanú do režimu príkazov a stavu bezpečnosti zariadenia. Pozri kapitolu 10.

# 10 Režimy zobrazenia funkcií

## 10.1 Režim zobrazenia parametra

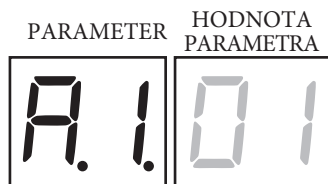

V kapitole 13 nájdete podrobný popis parametrov.

## 10.2 Režim zobrazenia stavu príkazu a bezpečnostného zariadenia

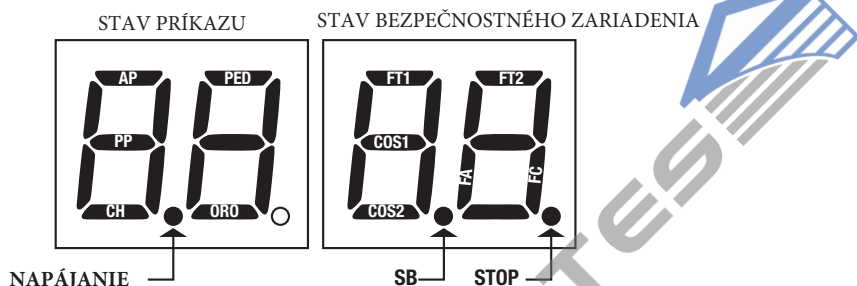

### STAV PRÍKAZU

Indikátory stavu príkazov na displeji sú zvyčajne VYPNUTÉ.

Svietia, keď je prijatý príkaz (napr. : keď je prijatý príkaz v krokovom režime, rozsvieti sa segment PP).

SEGMENT	PRÍKAZ
AP	otvoriť
PP	režim krok za krokom
CH	zatvoriť
PED	čiasť otvorenie
ORO	hodiny

### STAV BEZPEČNOSTNÉHO ZARIADENIA

Indikátory stavu bezpečnostných zariadení na displeji sú zvyčajne ZAPNUTÉ. Ak je indikátor VYPNUTÝ, príslušné zariadenie je v alarmovom stave alebo nie je pripojené.

Indikátor bliká, príslušné zariadenie bolo deaktivované špecifickým parametrom.

SEGMENT	SAFETY
FT1	fotobunka
FT2	fotobunka
COS1	snímacia hrana
COS2	snímacia hrana
FA	koncový spínač otvorenej brány
FC	koncový spínač zatvorenej brány
SB	držadlo otvorené

## 10.3 režim TEST

Režim TEST sa používa na testovanie aktivácie príkazov a bezpečnostných zariadení s vizuálnym potvrdením. Režim aktivujete stlačením tlačidla TEST, ak je automatizovaný dverový systém v pokoji. Ak sa brána pohybuje, stlačením TEST sa brána zastaví. Opätovným stlačením tlačidla sa aktivuje režim TEST. Ak blikajúce svetlo a kontrolka otvorenia brány svietia na jednu sekundu zakaždým, keď sa použije ovládací prvok alebo sa aktivuje bezpečnostné zariadenie

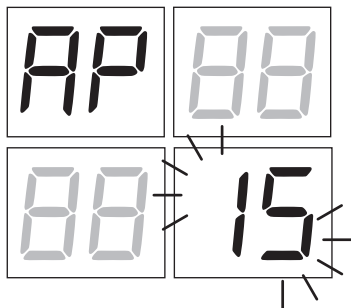

Stav príkazového signálu sa zobrazuje na ľavej strane displeja na 5 sekúnd, IBA keď je aktívny príslušný príkazový signál (AP, CH, PP, PE, OR). Napríklad, ak je aktivovaný príkaz na otvorenie brány, na displeji sa zobrazia písmená AP.

Stav bezpečnostných zariadení / vstupov sa zobrazuje na pravej strane displeja. Číslo svorky vzhľadom na bezpečnostné zariadenie v poplachovom stave bliká. Keď je brána úplne otvorená alebo úplne zatvorená, na displeji sa zobrazuje  $FF$  alebo  $FL$  i čo znamená, že brána dosiahla koncový spínač otvorenia brány  $FB$  alebo koncový spínač zatvorenia brány  $FL$ .

**Príklad:** STOP kontakt v alarmovom stave.

00	Žiadne bezpečnostné zariadenie v alarmovom stave a žiadny aktivovaný koncový spínač.
5b (Sb)	Uvoľnená rukoväť alebo otvorený zámok.
15	Kontakt STOP (N.C.) otvorený. Ak nie je k dispozícii žiadny spínač STOP, prepnite kontakt.
13	Kontakt snímačej hrany COS1 (N.C.) je otvorený. Skontrolujte pripojenie. Ak snímacia hrana nie je nainštalovaná, deaktivujte ju pomocou 73 00.
12	Kontakt snímačej hrany COS2 (N.C.) je otvorený. Skontrolujte pripojenie. Ak snímacia hrana nie je nainštalovaná, deaktivujte ju pomocou 74 00.
11	Kontakt fotobunky FT1 (N.C.) je otvorený. Skontrolujte pripojenie. Ak fotobunka nie je nainštalovaná, deaktivujte ju pomocou 50 00.
10	Kontakt fotobunky FT2 (N.C.) je otvorený. Skontrolujte pripojenie. Ak fotobunka nie je nainštalovaná, deaktivujte ju pomocou 53 00.
FE	Oba koncové spínače sú v chybovom stave. Skontrolujte zapojenie a nastavenie koncových spínačov.
FB	Ak je brána otvorená, detekuje sa koncový spínač otvorenej brány.
FL	Ak je brána zatvorená, detekuje sa koncový spínač zatvorenej brány.

**POZNÁMKA:** Ak je jeden alebo viac kontaktov otvorených, brána sa neotvorí ani nezatvorí. To však neplatí pre stav signálu koncového spínača, ktorý sa zobrazuje na displeji, ale nebráni normálnej prevádzke brány. Ak je v poplachovom stave viac ako jedno bezpečnostné zariadenie, po vyriešení problému súvisiaceho s prvým zariadením sa zobrazí alarm pre ďalšie zariadenie. Všetky ďalšie alarmové stavy sú tiež zobrazené s rovnakou logikou. Opätovným stlačením tlačidla TEST opustíte testovací režim. Po 10 sekundách bez vstupu používateľa sa displej vráti do režimu zobrazenia stavu príkazu a bezpečnostného zariadenia.

## 10.4 Pohotovostný režim

Tento režim sa aktivuje po 30 minútach bez vstupu používateľa. LED dióda POWER pomaly bliká. Stlačte HORE ▲, DOLU ▼, + alebo - na opätovnú aktiváciu riadiacej jednotky.

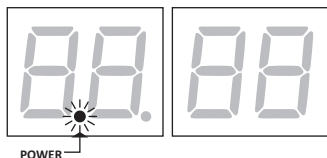

**POZNÁMKA:** Ak sa odomkne bezpečnostné heslo (iba ak je aktívne), za účelom nastavenia parametrov, heslo sa automaticky znovu aktivuje v pohotovostnom režime.



# 11 Snímanie jazdy

**i** Aby systém správne fungoval, pohyb bariéry musí získať ovládač.

## 11.1 Pred začiatkom:

**DÔLEŽITÉ:** Vyberte model automatizovaného systému nainštalovaný parametrom *A 1*.

KLÚČ:  VYSOKORÝCHLOSTNÉ motory  Reverzibilné motory

VÝBER	MODEL	TYP MOTORA	KONFIGURÁCIA
<i>A 1 01</i>	BH30/600	/	600kg
<i>A 1 02</i>	BH30/800	/	1000kg
<i>A 1 03</i>	BH30/600/HS		600kg pozri kapitolu 14 „Špeciálne parametre pre vysokorychlostný motor“
<i>A 1 04</i>	BM30/400	/	500kg
<i>A 1 05</i>	BM30/300/HS		400kg pozri kapitolu 14 „Špeciálne parametre pre vysokorychlostný motor“
<i>A 1 06</i>	BH30/804/R		800kg REVERZIBILNÝ pozri kapitolu 15 „Špeciálne parametre pre reverzibilný motor“

1. Pomocou parametra *7 l* zvolte polohu motora vzhľadom na bránu. Predvolené nastavenie tohto parametra je pri motore nainštalovanom na pravej strane brány (pri pohľade z vnútornej strany).

OTVÁRANIE DOLAVA

*7 l 00*



OTVÁRANIE DOPRAVA

*7 l 01*



2. Nastaviť (mechanické alebo magnetické) koncové spínače tak, aby sa po spustení brána zastavila trochu skôr, ako dosiahne mechanický doraz.

ZATVÁRACÍ ČASOVÝ SPÍNAČ

*7 l 02*

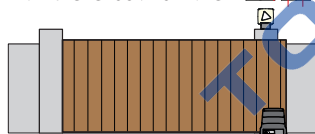

OTVÁRACÍ ČASOVÝ SPÍNAČ

*7 l 03*

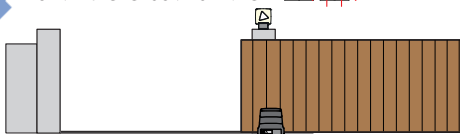

3. Skontrolujte, či nie je aktivovaná funkcia operátor prítomný (*A100*).

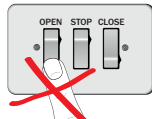

4. Posuňte bránu do zatvorenej polohy.

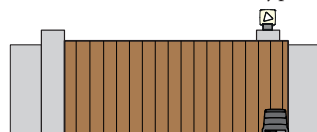

5. Stlačte **TEST** (pozri režim TEST v kapitole 10) a skontrolujte stav príkazového signálu a stav bezpečnostného zariadenia. Ak nie sú nainštalované žiadne bezpečnostné zariadenia, prepojte relatívny kontakt alebo deaktivujte zariadenie z relatívneho parametra (*50*, *5 l*, *53*, *54*, *73* a *74*).

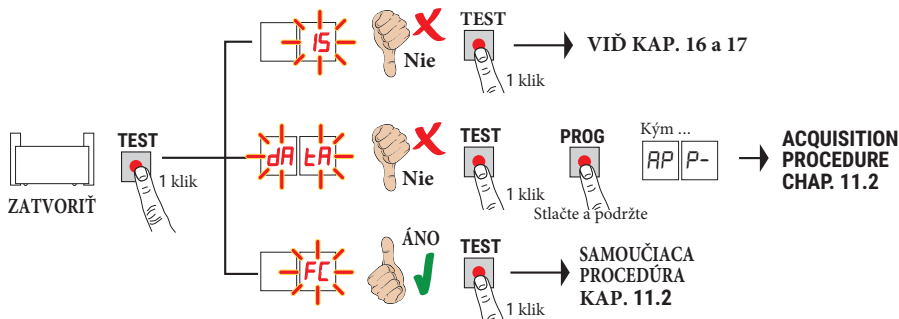

## 11.2 Samoučiaca procedúra

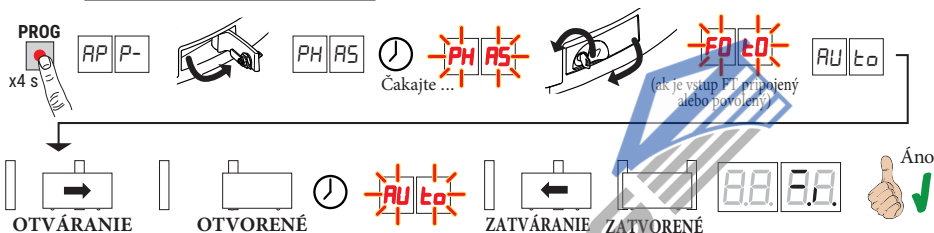

- Stlačte a podržte **PROG** na 4 sekundy. Na displeji sa zobrazí **AP P-**.
- Otvorte odblokovaciu rukoväť. Po niekoľkých sekundách sa na displeji zobrazí správa **PH AS**. Riadiaca jednotka spustí kalibračný postup. Počas kalibrácie sa určujú prevádzkové parametre motora
- Ak je kalibrácia motora úspešná, na displeji bliká správa **PH AS**.
- Zatvorte odblokovaciu rukoväť. Teraz sa začína samoučiaca procedúra.
  - Na displeji sa zobrazí **FO EO** (iba ak nie sú deaktivované parametre **SD**, **5 I**, **53**, **54**). Do 5 s sa držte ďalej od lúča fotobunky, aby nedošlo k prerušeniu postupu.
  - Na displeji sa zobrazí **AU EO** a brána sa začne otvárať nízkou rýchlosťou.
  - Po dosiahnutí koncového spínača otvorenia brány sa brána krátko zastaví. Na displeji bliká **AU EO**.
  - Brána sa zatvára, kým nedosiahne koncový spínač zatvorenej brány. Ak je proces snimanja úspešne dokončený, displej prejde do režimu zobrazenia stavu príkazu a bezpečnostného zariadenia.

Ak sa na displeji zobrazia nasledujúce chybové správy, zopakujte samoučiacu procedúru:

- **PH**: kalibračný postup zlyhal.
- **AP PE**: chyba samoučiacej procedúry. Stlačením tlačidla **TEST** chybu odstráňte a skontrolujte bezpečnostné zariadenie v alarmovom stave.
- **AP PL**: chyba dĺžky jazdy. Stlačením tlačidla **TEST** chybu odstráňte a skontrolujte, či je brána úplne zatvorená.



Ďalšie informácie nájdete v kapitole 17 „Alarmy a poruchy“.

# 12 Index parametrov

PARAM.	VÝROBNÉ NASTAVENIE	POPIS	PAGE
A1	pozri kap.13	Výber modelu automatizačného systému	39
A2	00	Automatické zatváranie po prestávke (od úplne otvorenej brány)	39
A3	00	Automatické zatváranie brány po výpadku elektrickej energie	39
A4	00	Voľba funkcie riadenia krokového režimu (PP)	39
A5	00	Predbežné blikanie	39
A6	00	Funkcia kondómium pre príkaz čiastočného otvorenia (PED)	39
A7	00	Aktivuje sa funkcia operátor prítomný.	40
A8	00	Indikátor otvorenia brány / test fotobunky a „úspora batérie“	40
11	04	Nastavenie spomalenia pri otváraní (a zatváraní pre <b>BH30 / 600-BH30 / 800- BM30 / 400</b> )	40
12	04	Nastavenie spomalenia počas zatvárania (iba Vysokorychlostné a Reverzibilné série)	40
13	05	Nastavenie približovacej vzdialenosti konštantnej rýchlosti koncového spínača otvorenej brány	40
14	05	Nastavenie približovacej vzdialenosti konštantnej rýchlosti koncového spínača zatvorenej brány	40
15	50	Nastavenie čiastočného otvorenia (%)	40
20	00	Prevádzkový režim výstupu COR	40
21	30	Nastavenie času automatického zatvárania	40
22	00	Povolenie správy pre otvorenie s automatickým vylúčením opätovného uzavretia.	41
27	03	Nastavenie reverzného času po aktivácii snímačej hrany alebo detekcie prekážky (zabránenie zrážke).	41
30	05	Nastavenie točivého momentu motora.	41
31	15	Nastavenie citlivosti nárazovej sily prekážky.	41
33	04	Nastavenie počiatočného zrýchlenia pri otváraní (a zatváraní pre <b>BH30 / 600-BH30 / 800- BM30 / 400</b> ).	41
34	04	Nastavenie počiatočnej akcelerácie počas zatvárania (iba Vysokorychlostné a Reverzibilné série)	41
36	00	Umožnenie maximálneho zvýšenia točivého momentu na začiatku manévru.	41
37	00	Nastavenie točivého momentu motora počas obnovovania polohy.	42
40	05	Nastavenie rýchlosti otvárania (%) (a zatvárania pre <b>BH30 / 600-BH30 / 800- BM30 / 400</b> )	4 2
41	05	Nastavenie rýchlosti zatvárania (%) (iba Vysokorychlostné a Reverzibilné série)	42
42	03	Nastavenie konštantnej približovacej rýchlosti konca manévru	42
49	01	Nastavenie počtu automatických pokusov o zatváranie po aktivácii detekcie snímačej hrany alebo detekcie prekážky (ochrana proti zrážke).	42
50	00	Nastavenie režimu fotobunky počas otvárania brány (FT1).	42
51	02	Nastavenie režimu fotobunky počas zatvárania brány (FT1)	42
52	01	Režim fotobunky (FT1) so zatvorenou bránou.	42
53	00	Nastavenie režimu fotobunky počas otvárania brány (FT2)	43
54	00	Nastavenie režimu fotobunky počas zatvárania brány (FT2)	43
55	01	Režim fotobunky (FT2) so zatvorenou bránou	43
56	00	Povoľte príkaz na zatvorenie 6 s po aktivácii fotobunky (FT1-FT2)	43
65	05	Nastavenie vzdialenosti zastavenia motora.	43
71	01	Voľba montážnej polohy motora vzhľadom na bránu (pri pohľade z vnútornej strany)	43
73	00	Konfigurácia snímačej hrany COS1	43
74	00	Konfigurácia snímačej hrany COS2	43
76	00	Konfigurácia rádiového kanálu 1 (PR1)	44

PARAM.	FACTORY DEFAULT	DESCRIPTION	PAGE
77	01	Konfigurácia rádiového kanálu 2 (PR2)	44
78	00	Konfigurácia frekvencie blikajúceho svetla.	44
79	60	Výber režimu stropného svetla.	44
80	00	Konfigurácia hodinového kontaktu.	44
81	00	Umožnite zabezpečené zatváranie / otváranie brány.	44
82	03	Nastavenie aktivačného času zabezpečeného zatvárania / otvárania.	45
85	00	Výber riadenia prevádzky batérie.	45
86	00	Výber prevádzkových obmedzení batérie.	45
87	00	Výber typu batérie a zníženie spotreby.	45
90	00	Obnovujú sa predvolené hodnoty z výroby.	45
n0	01	Verzia HW.	45
n1	23	Rok výroby.	45
n2	45	Týždeň výroby.	45
n3	67		45
n4	89	Sériové číslo.	45
n5	01		45
n6	23	Verzia FW.	45
o7	01		46
o0	23	Zobrazíť počítadlo manévrov.	46
o1	45		46
h0	01	Zobrazíť počítadlo hodín manévru	46
h1	23		46
d0	01	Zobrazíť dni riadiacej jednotky na počítadle	46
d1	23		46
P1	00		46
P2	00	Heslo	46
P3	00		46
P4	00		46
CP	00		Zmena hesla

# 13 Menu parametrov

PARAMETER HODNOTA PARAMETRA



A1 01		<b>Výber modelu automatizačného systému</b>
VÝSTRAHA! Ak tento parameter nie je nastavený správne, automatizačný systém nemusí správne fungovať. POZN.: v prípade resetu kvôli obnoveniu predvolených parametrov je potrebné tento parameter nastaviť znova manuálne.		
01	BH30 / 600 NEVRATNÝ (IRREVERZIBILNÝ) motor pre krídlo brány do 600 kg	
02	BH30 / 800 NEVRATNÝ motor na krídla brány do 1000 kg	
03	BH30 / 500 / HS - BH30 / 600 / HS - NEVRATÍVNY VYSOKORÝCHLOSTNÝ motor pre krídlové brány do 600 kg (pozri kapitolu 14 „Špeciálne parametre pre sériu Vysoká rýchlosť“)	
04	BM30 / 400 NEVRATNÝ motor pre krídlo brány do 500 kg	
05	BM30 / 300 / HS - NEVRATNÝ VYSOKORÝCHLOSTNÝ motor pre krídla brány do 400 kg (pozri kapitolu 14 „Špeciálne parametre pre sériu Vysoká rýchlosť“)	
06	BH30 / 804 / R - Reverzibilný motor pre krídla brány do 800 kg (pozri kapitolu 15 „Špeciálne parametre pre sériu Vysoká rýchlosť“)	

A2 00		<b>Automatické zatváranie po prestávke (z úplne otvorenej brány)</b>
00	Deaktivované.	
01-15	Od 1 do 15 pokusov o zatvorenie brány po spustení fotobunky. Akonáhle je dosiahnutý počet nastavených pokusov, brána zostane otvorená.	
99	Brána sa snaží zavrieť na neurčito.	

A3 00		<b>Automatické zatváranie brány po výpadku elektrickej energie</b>
00	Deaktivované. Po obnovení napájania zo siete sa brána nezatvára automaticky.	
01	Povolené. Ak brána NIE JE úplne otvorená, po obnovení napájania zo siete sa brána zatvorí po 5 sekundovom varovaní signalizovanom blikajúcim svetlom (nezavisle od hodnoty nastavenej parametrom A5). Brána sa zatvára v režime „obnovenia polohy“ (pozri kapitolu 20).	

A4 00		<b>Voľba funkcie riadenia krokového režimu (PP)</b>
00	Otvoriť - stop - zatvoriť - stop - otvoriť - stop - zatvoriť...	
01	Funkcia condominium: brána sa otvára a zatvára po nastavenom čase automatického zatvárania. Časovač automatického zatvárania sa reštartuje, keď dostanete nový príkaz v krokovom režime. Počas otvárania brány sú príkazy krokového režimu ignorované. Toto umožňuje úplné otvorenie brány a zabráni jej zatvoreniu, keď to nie je potrebné. Ak je automatické zatváranie zakázané (A2 00), funkcia condominium sa automaticky pokúsi o manéver zatvárania A2 01.	
02	Funkcia condominium: brána sa otvára a zatvára po nastavenom čase automatického zatvárania. Časovač automatického zatvárania sa NEREŠTARTUJE, keď sa prijme nový príkaz v krokovom režime. Počas otvárania brány sú príkazy krokového režimu ignorované. Toto umožňuje úplné otvorenie brány a zabráni jej zatvoreniu, keď to nie je potrebné. Ak je automatické zatváranie zakázané (A2 00), funkcia condominium sa automaticky pokúsi o manéver zatvárania A2 01.	
03	Otvoriť-zatvoriť-otvoriť-zatvoriť...	
04	Otvoriť-zatvoriť-stop-otvoriť...	

A5 00		<b>Predbežné blikanie</b>
00	Deaktivované. Blikajúce svetlo sa aktivuje počas manévrov otvárania a zatvárania.	
01-10	Blikajúci výstražný signál 1 až 10 sekúnd pred každým manévrovaním.	
99	5 sekundový blikajúci signál pred manévrom zatvárania.	

A6 00		<b>Funkcia condominiumu pre príkaz čiastočného otvorenia (PED)</b>
00	Deaktivované. Brána sa čiastočne otvára v krokovom režime: otvoriť-stop-zatvoriť-stop-otvoriť...	
01	Povolené. Čiastočné príkazy sú počas otvárania brány ignorované.	

<b>A7 00</b>	<b>Aktivuje sa funkcia operátor prítomný</b>
00	Deaktivované.
01	Povolené. Aby ste bránu mohli ovládať, musíte neustále stlačiť tlačidlo otvorenia (AP) alebo zatvorenia (CH). Po uvoľnení tlačidla sa brána zastaví.
02	Vybavené bezpečnostnou funkciou podľa normy EN ISO 13849. Ak chcete bránu otvoriť, stlačte príkaz AP, uvoľnite ho a potom ho znova stlačte a podržte. Brána sa zastaví po uvoľnení tlačidla. Bránu zatvoríte stlačením príkazu CH, uvoľnením a následným opätovným stlačením. Po uvoľnení tlačidla sa brána zastaví.
<b>A8 00</b>	<b>Indikátor otvorenia brány / test fotobunky a „úspora batérie“</b>
00	Indikátor nesvieti, keď je brána zatvorená, a neustále svieti počas manévrov a keď je brána otvorená.
01	Indikátor pomaly bliká počas otváracích manévrov a trvale svieti, keď je brána úplne otvorená. Počas zatváracích manévrov rýchlo bliká. Ak sa brána zastaví v medzipolohe, kontrolka zhasne dvakrát každých 15 sekúnd.
02	Nastavte 02, ak sa výstup SC použije na test fotobunky. Pozri obr. 13-14
03	Nastavte 03, ak sa výstup SC používa pre funkciu „šetrenie batérie“. Pozri obr. 15-16. Keď je brána úplne otvorená alebo zatvorená, riadiaca jednotka deaktivuje akékoľvek príslušenstvo pripojené k svorke SC, aby sa znížila spotreba batérie
04	Nastavte 04, ak sa výstup SC používa pre funkciu „šetrenie batérie“ a funkciu test fotobunky. Pozri obr. 15-16.
<b>11 04</b>	<b>Nastavenie spomalenia pri otváraní a zatváraní</b>
12 04	Pozri kapitolu 14-15 „Špeciálne parametre pre vysokorýchlostné a reverzibilné série“.
01-05	01 = brána spomalí blízko koncového spínača... 05 = brána spomalí dlho pred koncovým spínačom.
<b>13 02</b>	<b>Setting gate open limit switch constant speed approach distance</b> <b>N.B.:</b> the manoeuvre speed is set with parameter 42. After decelerating, the gate completes the distance to the limit switch at constant speed.
<b>14 02</b>	<b>Nastavenie približovacej vzdialenosti konštantnou rýchlosťou ku koncovému spínaču brány</b> <b>Pozn.:</b> rýchlosť manévru sa nastavuje parametrom 42. Po spomalení brána dokončí vzdialenosť ku koncovému spínaču konštantnou rýchlosťou.
05-40	05 = Približná vzdialenosť 15 cm; ... 40 = Približná vzdialenosť 30 cm; ... 40 = Približná vzdialenosť 120 cm.
<b>15 50</b>	<b>Nastavenie čiastočného otvárania (%)</b> <b>Pozn.:</b> Tento parameter je štandardne nastavený na 50% (polovica z celkovej jazdy brány).
10-99	Od 10% do 99% z celkovej jazdy brány.
<b>20 00</b>	<b>Prevádzkový režim výstupu COR</b>
00	ŠTANDARDNÁ prevádzka riadená parametrom 79
02	Zatvorený kontakt, ak je odblokovacia rukoväť správne zatvorená (so kľúčom otočeným do zatvorenej polohy) Otvorený kontakt z dôvodu poruchy: Motor je uvoľnený a / alebo kľúč je otočený do otvorenej polohy.
03	Kontakt je zatvorený, ak je motor napájaný z elektrickej siete alebo z nabitého akumulátora. Rozpojený kontakt z dôvodu poruchy: Motor je napájaný z vybitého akumulátora (úroveň napätia nastavená parametrom 85) alebo s chybovým hlásením bE L 0 (riadiaca jednotka naďalej neprijíma príkazy).
04	Ak nedôjde k poruchovej situácii 1 a 2, kontakt je zatvorený. kontakt, ak dôjde k aspoň jednej z poruchových situácií 1 a 2
05	Zatvorený kontakt, ak brána nie je úplne otvorená. Otvorený kontakt, ak je brána úplne otvorená. Zatvorený kontakt, ak brána nie je úplne zatvorená. Ak je brána úplne zatvorená, otvorte kontakt.
<b>21 30</b>	<b>Nastavenie času automatického zatvárania</b> Časovač začína od stavu otvorenia brány a pokračuje po nastavený čas. Po dosiahnutí nastaveného času sa brána automaticky zatvorí. Odpočítavanie časovača sa reštartuje, ak sa spustí fotobunka
00-90	Čas pauzy nastaviteľný od 00 do 90 s.
92-99	Čas pauzy nastaviteľný od 2 do 9 min.

22 00	<p><b>Povolenie správy pre otvorenie s automatickým vylúčením opätovného uzavretia</b></p> <p>Ak je povolené, vylúčenie automatického opätovného zatvorenia platí iba pre príkaz vybraný prostredníctvom parametra. Napríklad: ak nastavíte 220 1, automatické opätovné zatvorenie je po príkaze AP vylúčené, ale aktivuje sa po príkaze PP alebo PED.</p> <p><b>POZNÁMKA:</b> Príkaz má funkciu aktivácie sekvencie otvoreni-stop-zatvorenie alebo zatvorenie-stop-otvorenie.</p>
00	Deaktivované..
01	Príkaz AP (otvoriť) aktivuje otvárací manéver. Pri úplne otvorenej bráne je automatické opätovné zatvorenie vylúčené. Ďalší príkaz AP (otvorenie) aktivuje manéver zatvorenia.
02	Príkaz PP (krokový režim) aktivuje otvárací manéver. Pri úplne otvorenej bráne je automatické opätovné zatvorenie vylúčené. Ďalší príkaz PP (krokový režim) aktivuje manéver zatvorenia
03	Príkaz PED (čiasťotčné otvorenie) aktivuje manéver čiastočného otvorenia. Automatické opätovné uzavretie je vylúčené. Ďalším príkazom PED (čiasťotčné otvorenie) sa aktivuje manéver zatvorenia.
27 03	<p><b>Nastavenie reverzného času po aktivácii snímačej hrany alebo detekcie prekážky (prevencia zrážke)</b></p> <p>Týmto sa nastaví čas spätného chodu po aktivácii snímačej hrany alebo systému detekcie prekážok. Brána sa zastaví po spätnom chode z dôvodu aktivácie snímačej hrany alebo systému detekcie prekážok na konci spomaleného manévru. Výsledkom je, že efektívny čas obratu manévru je o niečo dlhší ako nastavený čas.</p>
00-60	Od 0 do 60s.
30 05	<p><b>Nastavenie točivého momentu motora</b></p> <p>Zvyšovanie alebo znižovanie hodnoty parametra zvyšuje alebo znižuje krútiaci moment motora a vo výsledku upravuje citlivosť detekcie prekážky. Použite hodnoty nižšie ako 03 IBA pre obzvlášť ľahké inštalácie, ktoré nie sú vystavené nepriaznivým poveternostným podmienkam (silný vietor alebo veľmi nízke teploty).</p>
0 1-09	<p>01 = -35%; 02 = -25%; 03 = -16%; 04 = -8% (znížený točivý moment motora = zvýšená citlivosť)</p> <p>05 = predvolené nastavenie točivého momentu motora</p> <p>06 = +8%; 07 = +16%; 08 = +25%; 09 = +35% (zvýšený točivý moment motora = znížená citlivosť).</p>
31 15	<p><b>Nastavenie citlivosti nárazovej sily prekážky</b></p> <p>Ak je reakčný čas na nárazovú silu prekážky príliš dlhý, znížte hodnotu parametra. Ak je nárazová sila pôsobiaca na prekážky príliš veľká, znížte hodnotu parametra 30.</p>
0 1- 10	<p>Nízky krútiaci moment motora:</p> <p>01 = minimálna sila pri náraze prekážky ... 10 = maximálna sila pri náraze prekážky</p> <p><b>Pozn.: Tieto nastavenia používajte, iba ak stredné hodnoty krútiaceho momentu motora nie sú vhodné pre inštaláciu.</b></p>
1 1- 16	<p>Stredný točivý moment motora. <b>Odporúčané nastavenie pre správne nastavenie sily.</b></p> <p>11 = minimálna sila nárazu prekážky... 16 = maximálna sila nárazu prekážky.</p>
17	70% maximálneho točivého momentu motora, 1 s reakčného času. Snímacia hrana je povinná
18	80% maximálneho točivého momentu motora, 2 s reakčného času. Snímacia hrana je povinná.
19	Maximálny točivý moment motora, 3 s reakčný čas. Snímacia hrana je povinná.
20	Maximálny točivý moment motora, 5 s reakčný čas. Snímacia hrana je povinná.
33 04	<b>Nastavenie počiatočného zrýchlenia počas otvárania a zatvárania</b>
34 04	Pozri kapitolu 14-15 „Špeciálne parametre pre vysokorychlostné a reverzibilné série“
0 1-05	01= brána sa rýchlo rozbieha na začiatku manévru ..05= brána sa akceleruje pomaly a postupne na začiatku manévru
36 00	<p><b>Umožnenie maximálneho zvýšenia krútiaceho momentu na začiatku manévru.</b></p> <p>Ak je tento parameter povolený, pri každom spustení manévru sa vytvorí maximálny krútiaci moment po dobu maximálne 5 sekúnd alebo po dobu potrebnú na otvorenie brány približne o 65 cm.</p> <p><b>Pozn. :</b> v prípade vysokorychlostných motorov režim zosilnenia motora je implementovaný na 2 sekundy po každom štarte brány, bez ohľadu na nastavenie parametra 35.</p>
00	Deaktivované.
0 1	Povolené iba na začiatku manévru otvorenia (vrátane obnovenia polohy). Funkcia štartovacieho prúdu motora je povolená pre zatváracie manévry, iba ak je známa poloha brány a brána je vzdialená najmenej 2 metre od úplne zatvorenej polohy.
02	Povolené pre všetky spustenia (vrátane obnovenia polohy).

<b>37 00</b>	<b>Nastavenie točivého momentu motora počas obnovovania polohy</b> Nastavte krútiaci moment motora pomocou parametra 37, ak sú počas obnovovania polohy hodnoty nastavené v parametroch 30 a 31 nedostatočné na to, aby brána mohla dokončiť manévr. Ak obnovenie polohy nie je dokončené, normálna prevádzka brány nebude obnovená.
00	Odozva systému detekcie prekážok závisí výlučne od hodnôt nastavených pre parametre 30 a 31.
01	Odozva systému detekcie prekážok závisí od hodnôt nastavených pre par. 30 a 31 a od maximálnej hodnoty prúdu uloženej počas snímania jazdy
02	Odozvou systému detekcie prekážok je 70% zníženie maximálneho točivého momentu po dobu 1 s.
03	Odozvou systému detekcie prekážok je 80% zníženie maximálneho točivého momentu po dobu 2 s.
04	Odozvou systému detekcie prekážok je 100% zníženie maximálneho točivého momentu po dobu 3 s.
05	Odozvou systému detekcie prekážok je 100% zníženie maximálneho krútiaceho momentu po dobu 5 s.
<b>40 05</b>	<b>Nastavenie rýchlosti otvárania a zatvárania (%)</b>
<b>4 05</b>	Pozri kapitolu 14-15 „Špeciálne parametre pre vysokorýchlostné a reverzibilné série“
0 1-05	01= 60% minimálnych otáčok,, 02= 70%, 03= 80%, 04=90%, 05= 100% maximálnych otáčok.
<b>42 03</b>	<b>Nastavenie konštantnej približovacej rýchlosti konca manévru</b> Po dokončení spomalenia brána pokračuje konštantnou rýchlosťou do koncového spínača. Vzdialenosť sa nastavuje pomocou parametrov 13 a 14.
0 1-08	01= 250 RPM (ot./min.); 02= 300 RPM; 03= 350 RPM; 04= 400 RPM; 05= 450 RPM; 06= 500 RPM; 07= 550 RPM; 08= 600 RPM <b>POZNÁMKA:</b> Minimálna a maximálna rýchlosť približovania sa líšia v závislosti od nainštalovaného modelu motora. Nastavenia sú rozdelené v krokoch s konštantnou veľkosťou Orientačné hodnoty: BH30/800 od približne 2 m/min do 5 m/min BH30 a BM30 VYSOKÁ RÝCHLOSŤ od približne 3 m/min do 8 m/min BH30 REVERZIBILNÉ od približne 2 m/min do 6 m/min
<b>49 01</b>	<b>Nastavenie počtu automatických pokusov o zatváranie po aktivácii detekcie snímačej hrany alebo detekcie prekážky (ochrana proti zrážke)</b>
00	Žiadne pokusy o automatické zatvorenie.
0 1-03	Od 1 do 3 pokusov o automatické zatvorenie. Odporúčame nastaviť hodnotu rovnú alebo nižšiu ako je hodnota nastavená pre parameter A2. Automatické zatvorenie sa vykoná, iba ak je brána úplne otvorená.
<b>50 00</b>	<b>Nastavenie režimu fotobunky počas otvárania brány (FT1)</b>
00	DEAKTIVOVANÉ. Fotobunka nie je aktívna alebo nie je nainštalovaná.
0 1	STOP. Brána sa zastaví a zostane stáť až do prijatia nasledujúceho príkazu.
02	OKAMŽITÝ OBRÁT. Ak sa počas otvárania brány aktivuje fotobunka, brána sa okamžite obráti.
03	DOČASNÉ ZASTAVENIE. Brána sa zastaví, pokiaľ je fotobunka zatarasená. Po odblokovaní fotobunky sa otváranie obnoví.
04	ONESKORENÝ OBRÁT. Ak je fotobunka zatarasená, brána sa zastaví. Po vyčistení fotobunky sa brána zatvorí.
<b>51 02</b>	<b>Nastavenie režimu fotobunky počas zatvárania brány (FT1)</b>
00	DEAKTIVOVANÉ. Fotobunka nie je aktívna alebo nie je nainštalovaná.
0 1	STOP. Brána sa zastaví a zostane stáť až do prijatia nasledujúceho príkazu.
02	OKAMŽITÝ OBRÁT. Ak sa počas zatvárania brány aktivuje fotobunka, brána sa okamžite obráti.
03	DOČASNÉ ZASTAVENIE. Brána sa zastaví, pokiaľ je fotobunka zatarasená. Keď sa fotobunka uvoľní, zatváranie sa obnoví.
04	ONESKORENÝ OBRÁT. Ak je fotobunka zatarasená, brána sa zastaví. Brána sa otvorí po vyčistení fotobunky.
<b>52 01</b>	<b>Režim fotobunky (FT1) so zatvorenou bránou</b> Tento parameter nie je viditeľný, ak je nastavené AB 02, AB 03 alebo AB 04.
00	Ak je fotobunka zatarasená, brána sa nemôže otvoriť.
0 1	Brána sa otvorí po prijatí príkazu na otvorenie, aj keď je fotobunka zatarasená.
02	V prípade zatarasenia fotobunka vyšle príkaz na otvorenie brány.

<b>53 00</b>	<b>Nastavenie režimu fotobunky počas otvárania brány (FT2)</b>
00	DEAKTIVOVANÉ. Fotobunka nie je aktívna alebo nie je nainštalovaná.
01	STOP. Brána sa zastaví a zostane stáť až do prijatia nasledujúceho príkazu.
02	OKAMŽITÝ OBRAT. Ak sa počas otvárania brány aktivuje fotobunka, brána sa okamžite obráti.
03	DOČASNÉ ZASTAVENIE. Brána sa zastaví, pokiaľ je fotobunka zablokovaná. Po vyčistení fotobunky sa otváranie obnoví.
04	ONESKORENÝ OBRAT. Ak je fotobunka zablokovaná, brána sa zastaví. Po vyčistení fotobunky sa brána zatvorí.

<b>54 00</b>	<b>Nastavenie režimu fotobunky počas zatvárania brány (FT2)</b>
00	DEAKTIVOVANÉ. Fotobunka nie je aktívna alebo nie je nainštalovaná.
01	STOP. Brána sa zastaví a zostane stáť až do prijatia nasledujúceho príkazu.
02	OKAMŽITÝ OBRAT. Ak sa počas zatvárania brány aktivuje fotobunka, brána sa okamžite obráti.
03	DOČASNÉ ZASTAVENIE. Brána sa zastaví, pokiaľ je fotobunka zablokovaná. Keď sa fotobunka uvoľní, zatváranie sa obnoví.
04	ONESKORENÝ OBRAT. Ak je fotobunka zatarasená, brána sa zastaví. Brána sa otvorí po vyčistení fotobunky.

<b>55 01</b>	<b>Režim fotobunky (FT2) so zatvorenou bránou</b> Tento parameter nie je viditeľný, ak je nastavené <b>AB 02</b> , <b>AB 03</b> alebo <b>AB 04</b> .
00	Ak je fotobunka zatarasená, brána sa nemôže otvoriť.
01	Brána sa otvorí po prijatí príkazu na otvorenie, aj keď je fotobunka zatarasená.
02	V prípade prekážky fotobunka vyšle príkaz na otvorenie brány.

<b>56 00</b>	<b>Povoľte príkaz na zatvorenie 6 s po aktivácii fotobunky (FT1-FT2)</b> Tento parameter nie je viditeľný, ak je nastavené <b>AB 03</b> alebo <b>AB 04</b> . <b>POZN.:</b> v prípade zablokovania fotobuniek počas otvárania sa začne počítať 6 sekúnd, keď sú krídla úplne otvorené.
00	Deaktivované.
01	Povoľené. Pri prekročení bariéry fotobunky FT1 sa o 6 sekúnd pošle príkaz na zatvorenie.
02	Povoľené. Pri prekročení bariéry fotobunky FT2 sa o 6 sekúnd pošle príkaz na zatvorenie.

<b>65 05</b>	<b>Nastavenie vzdialenosti zastavenia motora</b>
01-05	01= rýchlejšie spomalenie/kratšia vzdialenosť zastavenia... 05= pomalšie spomalenie / dlhšia vzdialenosť zastavenia.

<b>71 01</b>	<b>Voľba montážnej polohy motora vzhľadom na bránu (pri pohľade z vnútornej strany)</b> <b>POZN.:</b> Údaje správy s požiadavkou na údaje o polohe sa na displeji zobrazia vždy, keď sa tento parameter zmení. Stlačte tlačidlo PROG, kým sa na displeji nezobrazí <b>APP-</b> potom zopakujte samoučiacu procedúru. <b>POZN.:</b> v prípade resetovania na obnovenie predvolených parametrov musí byť tento parameter nastavený znova manuálne.
00	Motor namontovaný naľavo.
01	Motor namontovaný napravo.

<b>73 00</b>	<b>Konfigurácia snímačej hrany COS1</b>
00	Snímacia hrana NIE JE INŠTALOVANÁ.
01	NC kontakt (normálne zatvorený). Brána cúva iba pri otváraní.
02	Kontakt s odporom 8k2. Brána cúva iba pri otváraní.
03	NC kontakt (normálne zatvorený). Brána vždy cúva.
04	Kontakt s odporom 8k2. Brána vždy cúva.

<b>74 00</b>	<b>Konfigurácia snímačej hrany COS2</b>
00	Snímacia hrana NIE JE INŠTALOVANÁ.
01	NC kontakt (normálne zatvorený). Brána cúva iba pri zatváraní.
02	Kontakt s odporom 8k2. Brána cúva iba pri zatváraní.
03	NC kontakt (normálne zatvorený). Brána vždy cúva.
04	Kontakt s odporom 8k2. Brána vždy cúva.

<b>76 00</b>	<b>Konfigurácia rádiového kanálu 1 (PR1)</b> Pozn.: So zásuvnou doskou rádiového prijímača ROGER TECHNOLOGY
<b>77 01</b>	<b>Konfigurácia rádiového kanálu 2 (PR2)</b> Pozn.: So zásuvnou doskou rádiového prijímača ROGER TECHNOLOGY
00	KROKOVÝ REŽIM
01	ČIASŤOČNÉ OTVORENIE
02	OTVÁRANIE
03	ZATVÁRANIE.
04	ZASTAVENIE
05	Stropné svetlo. Výstup COR je riadený z diaľkového ovládača. Svetlo zostane svietiť, pokiaľ je diaľkový ovládač aktívny. Parameter 79 je ignorovaný.
06	Stropné svetlo v krokovom režime (PP). výstup COR je riadený z diaľkového ovládača. Diaľkové ovládanie zapína a vypína stropné svetlo. Parameter 79 je ignorovaný.
07	KROKOVÝ REŽIM s potvrdením bezpečnosti. <sup>(1)</sup>
08	ČIASŤOČNÉ OTVORENIE s potvrdením bezpečnosti. <sup>(1)</sup>
09	OTVORENIE s potvrdením bezpečnosti. <sup>(1)</sup>
10	ZATVORENIE s potvrdením o bezpečnosti. <sup>(1)</sup>

<sup>(1)</sup> Aby ste zabránili manévrom brány v dôsledku náhodného stlačenia tlačidla diaľkového ovládania, je potrebný príkaz na povolenie. Príklad: parametre Sú nastavené parametre 76 07 a 77 01:

- Stlačením tlačidla CHA na diaľkovom ovládaní sa vyberie funkcia krokového režimu, ktorá musí byť potvrdená do 2 sekúnd stlačením CHB na diaľkovom ovládači. Stlačením CHB aktivujete čiastočné otvorenie.

<b>78 00</b>	<b>Konfigurácia frekvencie blikajúceho svetla</b>
00	Frekvencia sa nastavuje elektronicky z jednotky blikajúceho svetla.
01	Pomalý blesk.
02	Svetlo pomaly bliká pri otváraaní brány, rýchlo pri zatváraaní brány.

<b>79 60</b>	<b>Výber režimu stropného svetla</b> Pozn.: parameter nie je viditeľný, ak par.. 20 je iný než 00
00	Deaktivované..
01	IMPULZ. Na začiatku každého manévru sa stropné svetlo krátko rozsvieti
02	AKTÍVNE. Svetlo zostáva rozsvietené po celú dobu manévru.
03-90	Od 3 do 90 s. Svetlo zostáva rozsvietené po dobu nastavenú po dokončení manévru.
92-99	Od 2 do 9 minút. Svetlo zostane svietiť po dobu nastavenú po dokončení manévru.

<b>80 00</b>	<b>Konfigurácia hodinového kontaktu</b> Keď je funkcia hodín aktívna, brána sa otvorí a zostane otvorená. Na konci naprogramovaného času nastaveného pomocou externého zariadenia (hodiny) sa brána zatvorí.
00	Keď je funkcia hodín aktívna, brána sa otvorí a zostane otvorená. Akýkoľvek prijatý príkazový signál je ignorovaný.
01	Keď je funkcia hodín aktívna, brána sa otvorí a zostane otvorená. Prijatý je akýkoľvek prijatý príkazový signál. Keď sa brána vráti do úplne otvorenej polohy, funkcia hodín sa znovu aktivuje.

<b>81 00</b>	<b>Umožnite zabezpečené zatváranie / otváranie brány</b> Povolenie tohto parametra zabezpečí, že brána nezostane otvorená kvôli nesprávnemu alebo náhodnému príkazu. Táto funkcia NIE je povolená, ak: <ul style="list-style-type: none"> <li>• brána obdrží príkaz STOP;</li> <li>• zasahuje snímacia hrana, ktorá detekuje prekážku v rovnakom smere, v akom je funkcia povolená. Ak snímacia hrana namiesto toho zistí prekážku pri pohybe opačnom k zaručenému, funkcia sa udržiava aktívna</li> <li>• bol dosiahnutý počet pokusov o zatvorenie nastavený parametrom A2;</li> <li>• získaná poloha je stratená (vykonajte obnovenie polohy, pozri kapitola 20).</li> </ul>
00	Deaktivované. Parameter B2 sa nezobrazí.
01	Zaručené zatváranie je povolené. Po uplynutí času nastaveného parametrom B2, signalizuje riadiaca jednotka 5-sekundové varovanie blikajúcim svetlom bez ohľadu na parameter A5, a potom zatvorí bránu.

02	Zaručené zatváranie a otváranie je povolené. Ak sa brána zatvorí na základe príkazu v krokovom režime, po uplynutí času nastaveného parametrom 82, signalizuje riadiaca jednotka 5-sekundové varovanie blikajúcim svetlom (bez ohľadu na parameter A5) a potom sa brána zatvorí. Ak je brána zastavená systémom detekcie prekážok počas zatváracieho manévru, brána sa zatvorí po uplynutí času nastaveného parametrom 82. Ak je brána zastavená systémom detekcie prekážok počas otváracieho manévru, brána sa zatvorí po uplynutí času nastaveného parametrom 82.
----	---

<b>82 03</b>	<b>Nastavenie zabezpečeného času aktivácie zatvárania/otvárania</b> <b>Poznámka:</b> Tento parameter nie je viditeľný, ak je hodnota parametra 81 = 00.
02-90	Nastavitelná doba čakania od 2 do 90 s.
92-99	Nastavitelná doba čakania od 2 do 9 min.

<b>8500</b>	<b>Výber riadenia prevádzky batérie</b> Nastavením inej hodnoty ako 00 je aktivovaná kontrola úrovne napätia batérie. Požadovaný typ činnosti je možné zvoliť pomocou parametra 85 a chybové hlásenie je možné aktivovať prostredníctvom výstupu COR cez parameter 20.
00	Riadiaca jednotka vždy prijíma príkazy až do úplného vybitia batérie.
01	Príkaz sa stane aktívnym, keď napätie batérie klesne na minimálnu prahovú hodnotu (22 Vdc pre batériu 2x12 Vdc).
02	Príkaz sa stane aktívnym, keď napätie batérie klesne na strednú prahovú hodnotu (23 Vdc pre batériu 2x12 Vdc)
03	Príkaz sa stane aktívnym, keď napätie batérie klesne na maximálnu prahovú hodnotu (24 Vdc pre batériu 2x12 Vdc)

<b>8600</b>	<b>Voľba prevádzkových obmedzení batérie</b> <b>Pozn.:</b> parameter je viditeľný iba ak je par 85 iný než 00
00	Príkazy, keď napätie batérie klesne pod zvolenú prahovú hodnotu, nie sú nijako obmedzené. Chybové hlásenie sa môže aktivovať cez výstup COR (ak sú parametre 85 a 20 adekvátne nastavené).
01	Keď napätie batérie klesne pod prahovú hodnotu vybranú s par. 85, riadiaca jednotka prijíma iba príkazy na otvorenie a nevykonáva zatváranie.
02	Keď napätie batérie klesne pod prahovú hodnotu vybranú par. 85, apo 5 s predbežnom blikaní riadiaca jednotka automaticky otvorí rameno závoru a prijme iba príkaz na zatvorenie.
03	Prijíma iba zatváracie príkazy (ak je vstup ORO aktívny, prijíma iba zatváracie príkazy, ak je (80 01).

<b>8700</b>	<b>Výber typu batérie a zníženie spotreby</b>
00	Batéria 24Vdc (2x12V). Akcelerácia / zníženie rýchlosti povolené, aby sa predĺžila výdrž batérie.
02	Batéria 24Vdc (2x12V). Žiadne zníženie výkonu, maximálna spotreba batérie.

<b>90 00</b>	<b>Obnovujú sa predvolené hodnoty z výroby</b> <b>POZN.:</b> Tento postup je možný, iba ak nie je nastavené ŽIADNE heslo na ochranu údajov.
<p><b>Varovanie!</b> Obnovením predvolených nastavení sa zrušia všetky predtým vykonané nastavenia okrem parametra A1: po obnovení skontrolujte, či sú všetky parametre vhodné pre inštaláciu.</p> <p>Predvolené výrobné nastavenia možno obnoviť aj pomocou tlačidiel PLUS + a / alebo MÍNUS - nasledujúcim spôsobom:</p> <ul style="list-style-type: none"> <li>• Vypnite napájanie.</li> <li>• Stlačte a podržte tlačidlo PLUS + alebo MÍNUS -, kým sa jednotka nezapne.</li> <li>• Displej bliká po 4 s rE5-.</li> <li>• Predvolené výrobné nastavenia boli teraz obnovené.</li> </ul>	

<b>Identifikačné číslo</b>	
Identifikačné číslo pozostáva z hodnôt parametrov od 00 do 05. <b>POZN.:</b> Hodnoty uvedené v tabuľke sú iba orientačné.	

n001	verzia HW	Príklad: 01 23 45 67 89 01 23
n123	Rok výroby	
n245	Týždeň výroby	
n367		
n489	Sériové číslo	
n501		
n623	verzia FW	

<b>Zobraziť počítadlo manévrov</b> Číslo pozostáva z hodnôt parametrov od oN do o1 vynásobených 100. <b>POZN.:</b> Hodnoty uvedené v tabuľke sú iba orientačné.	
oN 01	
o0 23	Vykonané manévry Príklad: 01 23 45 x100 = 1.234.500 manévrov.
o1 45	

<b>Zobraziť počítadlo hodín manévru</b> Číslo pozostáva z hodnôt parametrov od h0 do h1. <b>POZN.:</b> Hodnoty uvedené v tabuľke sú iba orientačné.	
h0 01	Manévrovacie hodiny.
h1 23	Príklad: 01 23 = 123 hodín.

<b>Zobraziť dni riadiacej jednotky na počítadle</b> Číslo pozostáva z hodnôt parametrov od d0 do d1. <b>POZN.:</b> Hodnoty uvedené v tabuľke sú iba orientačné.	
d0 01	Dni so zapnutou jednotkou.
d1 23	Príklad: 01 23 = 123 dni.

<b>Heslo</b> Nastavenie hesla zabráni neoprávneným osobám v prístupe k nastaveniam. Pri aktívnej ochrane heslom (CP=01), je možné zobraziť parametre, ale hodnoty NEMOŽNO zmeniť. Na riadenie prístupu do automatizačného systému brány sa používa iba jedno heslo. <b>UPOZORNENIE:</b> Ak stratíte heslo, kontaktujte technickú podporu.	
P1 00 P2 00 P3 00 P4 00	<b>Postup aktivácie hesla:</b> <ul style="list-style-type: none"> <li>• Zadajte požadované hodnoty parametrov P1, P2, P3 a P4.</li> <li>• Pomocou tlačidla HORE ▲ a/alebo DOLU ▼ zobrazte parameter CP.</li> <li>• Stlačte a podržte tlačidlá + a - po dobu 4 sekúnd.</li> <li>• Displej bliká, aby potvrdil, že heslo bolo uložené.</li> <li>• Vypnite a znova zapnite riadiacu jednotku. Skontrolujte, či je aktivovaná ochrana heslom (CP=01).</li> </ul> <b>Postup dočasného odomknutia:</b> <ul style="list-style-type: none"> <li>• Zadajte heslo.</li> <li>• Skontrolujte či CP=00.</li> </ul> <b>Postup zrušenia hesla:</b> <ul style="list-style-type: none"> <li>• Zadajte heslo (CP=00).</li> <li>• Uložte hodnoty P1, P2, P3, P4 = 00</li> <li>• Použite tlačidlá HORE ▲ a/alebo DOLU ▼ na zobrazenie parametra CP.</li> <li>• Stlačte a podržte tlačidlá + a - 4 sekundy.</li> <li>• Displej bliká, aby potvrdil, že heslo bolo zrušené (hodnoty P1 00, P2 00, P3 00 a P4 00 naznačujú, že heslo nie je nastavené).</li> <li>• Riadiacu jednotku vypnite a znova zapnite.</li> </ul>

CP 00	<b>Zmena hesla</b>
00	Ochrana deaktivovaná.
01	Ochrana aktivovaná.

# 14 Špeciálne parametre pre sériu Vysoká rýchlosť



Séria Vysoká rýchlosť je skupina digitálnych brushless vysokorýchlostných posuvných motorových jednotiek pre posuvné brány s hmotnosťou do 600 kg (**BH30/500/HS - BH30/600/HS**) a do 400 kg (**BM30/300/HS**) a na to určená výhradne pre rezidenčné aplikácie.

Vysokorýchlostná technológia umožňuje automatizovanému systému pracovať o 100% rýchlejšie ako bežný systém a umožňuje nezávislú správu rýchlosti, zrýchlenia, spomalenia a bezpečnostného zariadenia použitého v systéme.

**Poznámka:** Pretože mechanika brány nie je známa, kvôli zaisteniu maximálnej bezpečnosti inštalácie sme odporúčali použiť citlivé hrany.

Dodatkové parametre umožňujúce technológiu Vysoká rýchlosť sú označené nasledovne.

<b>A103</b>	<b>Výber modelu automatizačného systému</b> Tento parameter je výrobne nakonfigurovaný spoločnosťou ROGER TECHNOLOGY. <b>UPOZORNENIE!</b> Parameter je už predvolene nakonfigurovaný tak, aby umožňoval použitie motora v režime vysokej rýchlosti. Ak sa tento parameter zmení, nebudú už k dispozícii všetky špecifické funkcie motora súvisiace s režimom vysokej rýchlosti. Automatizačný systém už nebude efektívne fungovať a nebude možné diagnostikovať poruchy. <b>POZN.:</b> v prípade resetovania, aby sa obnovili pôvodné parametre, je potrebné tento parameter nastaviť znova ručne.
01	BH30/600
02	BH30/800
03	<b>BH30/600/HS</b>
04	BM30/400
05	<b>BM30/300/HS</b>
06	BH30/804/R
<b>1104</b>	<b>Nastavenie spomalenia počas otvárania</b>
<b>1204</b>	<b>Nastavenie spomalenia počas zatvárania</b>
01-05	01= the gate decelerates near the limit switch ... 05= the gate decelerates long before the limit switch.
<b>3304</b>	<b>Nastavenie spomalenia počas otvárania</b>
<b>3404</b>	<b>Nastavenie zrýchlenia štartu počas zatvárania</b>
01-05	01= brána na začiatku manévru rýchlo zrýchľuje .. 05= brána sa na začiatku manévru zrýchľuje pomaly a postupne.
<b>4005</b>	<b>Nastavenie rýchlosti otvárania (%)</b> POZN.: rozsah nastavenia rýchlosti je rozdelený do 5 rovnakých segmentov.
<b>4105</b>	<b>Nastavenie rýchlosti zatvárania (%)</b> Pozn.: rozsah nastavenia rýchlosti je rozdelený do 5 rovnakých segmentov.
01-05	01= 10 m/min (minimálna rýchlosť) ... 05= 24 m/min (maximálna rýchlosť).



**Pozn.:** ak chcete nastaviť priestor spomalenia pri konštantnej rýchlosti, pozrite si parametre 13 a 14 v kap.13.

# 15 Špeciálne parametre pre reverzibilné série



Séria BH30/R (REVERZIBILNÁ) je skupina digitálnych brushless motorových jednotiek pre posuvné brány s hmotnosťou do 800 kg a je určená výhradne pre obytné a priemyselné aplikácie. REVERZIBILNÁ technológia umožňuje otvárať a zatvárať bránu bez napájania, bez rovnomerného odblokovania motora.

Keď sa brána pohybuje ručne, pri neprítomnosti napájacieho napätia rotácia motora napája ovládací panel, displej sa zapne a zobrazí sa správa "SELF". **UPOZORNENIE!** Pohybujte bránou s mierou. Riadiaca jednotka umožňuje nezávislé riadenie rýchlosti, zrýchlenia, spomalenia a bezpečnostných zariadení použitých v systéme. Počas normálnej prevádzky (vrátane prevádzky na batériu) vyvinie riadiaca jednotka dostatočnú brzdnú silu na zabránenie ručnému pohybu brány.

Výsledkom je, že dlhodobá prevádzka môže vybiť batériu, keď je napájaná z batérie. Ak použitá brzdná sila nie je dostatočná na to, aby bránila ručnému pohybu brány, a je detekovaný pohyb brány väčší ako 3 cm, riadiaca jednotka zahájí postup obnovenia polohy (pozri kapitolu 20).

**POZNÁMKA:** Aj keď ide o REVERZIBILNÚ jednotku, motor je vybavený systémom odblokovania zámku.

Dodatocné parametre na povolenie REVERZIBILNEJ technológie sú uvedené nasledovne.

<b>1104</b>	<b>Výber modelu automatizačného systému</b> Tento parameter je výrobne nakonfigurovaný spoločnosťou ROGER TECHNOLOGY <b>VAROVANIE!</b> Parameter je už predvolene nakonfigurovaný tak, aby umožňoval použitie režimu REVERZIBILNÉHO motora. Ak sa tento parameter zmení, všetky špecifické funkcie motora súvisiace s reverzibilným režimom už nebudú k dispozícii. Automatický systém už nebude fungovať efektívne a nebude možné diagnostikovať poruchy. <b>POZNÁMKA:</b> v prípade resetu na obnovenie predvolených parametrov, je potrebné tento parameter znova nastaviť ručne.
01	BH30/600 - IRREVERZIBILNÝ motor pre krídla brány do 600 kg.
02	BH30/800 - IRREVERZIBILNÝ motor pre krídla brány do 800 kg.
03	BH30/600/HS Vysokorýchlostný IRREVERZIBILNÝ motor pre krídla brány do 600 kg.
04	BM30/400 - IRREVERZIBILNÝ motor pre krídla brány do 400 kg.
05	BM30/300/HS - Vysokorýchlostný IRREVERZIBILNÝ motor pre krídla brány do 400 kg.
06	BH30/804/R - Vysokorýchlostný REVERZIBILNÝ motor pre krídla brány do 800 kg.
<b>1204</b>	<b>Nastavenie spomalenia počas otvárania</b>
<b>1304</b>	<b>Nastavenie spomalenia počas zatvárania</b>
01-05	01= brána spomalí blízko koncového spínača ... 05= brána spomalí dlho pred koncovým spínačom.
<b>3304</b>	<b>Nastavenie zrýchlenia štartu počas otvárania</b>
<b>3404</b>	<b>Nastavenie zrýchlenia štartu počas zatvárania</b>
01-05	01= brána rýchlo akceleruje na začiatku manévru ... 05= brána akceleruje pomaly a postupne na začiatku manévru.
<b>4005</b>	<b>Nastavenie rýchlosti otvárania</b> <b>Pozn.:</b> rozsah nastavenia rýchlosti je rozdelený do 5 rovnakých segmentov.
<b>4105</b>	<b>Nastavenie rýchlosti zatvárania</b> <b>Pozn.:</b> rozsah nastavenia rýchlosti je rozdelený do 5 rovnakých segmentov.
01-05	01= 7 m/min (minimálna rýchlosť) ... 05= 20 m/min (maximálna rýchlosť).



Pozn. : ak chcete nastaviť priestor spomalenia pri konštantnej rýchlosti, pozrite si parametre 13 a 14 v kap. 13.

# 16 Stav bezpečnostného vstupu a príkazu (režim TEST)

Ak nie sú momentálne žiadne aktívne príkazy, stlačte tlačidlo TEST a skontrolujte nasledovné:

DISPLEJ	MOŽNÁ PRÍČINA	AKCIA SOFTVÉROM	FYZIKÉ NÁPRAVNÉ OPATRENIA
88 5b (00 Sb)	Odblokovacia rukoväť je otvorená.	-	Zatvorte odblokováciu rukoväť a otočte kľúčom do zatvorenej polohy. Skontrolujte, či je odblokovací kontakt správne pripojený.
88 15	Bezpečnostný kontakt STOP je otvorený.	-	Nainštalujte tlačidlo STOP (NC) alebo prepojte kontakt ST s kontaktom COM.
88 13	Snímacia hrana COS1 nie je pripojená alebo je nesprávne pripojená.	Nastavte parameter 73 00 ak sa nepoužíva, alebo ho chcete deaktivovať	Prepojte kontakt COS1 s kontaktom COM, ak sa nepoužíva alebo ho chcete deaktivovať.
88 12	Snímacia hrana COS2 nie je pripojená alebo je nesprávne pripojená.	Nastavte par.74 00 ak sa nepoužíva alebo ho chcete deaktivovať.	Prepojte kontakt COS2 s kontaktom COM, ak sa nepoužíva alebo ho chcete deaktivovať.
88 11	Fotobunka FT1 nie je pripojená alebo je pripojená nesprávne.	Nastavte par. 50 00 a 51 00 ak sa nepoužíva alebo ho chcete deaktivovať.	Prepojte kontakt FT1 s kontaktom COM, ak sa nepoužíva alebo ho chcete deaktivovať. Skontrolujte pripojenie podľa relatívnej schémy zapojenia.
88 10	Fotobunka FT2 nie je pripojená alebo je pripojená nesprávne.	Nastavte par. 53 00 a 54 00 ak sa nepoužívajú alebo ich chcete deaktivovať.	Prepojte kontakt FT2 s kontaktom COM, ak sa nepoužíva alebo ho chcete deaktivovať. Skontrolujte pripojenie podľa relatívnej schémy zapojenia.
88 FE	Oba koncové spínače sú v rozpojenom stave alebo nie sú pripojené.	-	Skontrolujte pripojenie koncových spínačov.
88 FA	Brána je pri koncovom spínači otvorenej brány	Pokiaľ je indikovaný stav koncového spínača nesprávny, skontrolujte nastavenie parametra 71.	-
	Koncový spínač otvorenia brány chýba alebo nie je pripojený.	-	Skontrolujte pripojenie koncových spínačov.
88 FC	Brána je pri koncovom spínači zatvorenej brány.	Pokiaľ je indikovaný stav koncového spínača nesprávny, skontrolujte nastavenie parametra 71.	-
	Koncový spínač zatvorenej brány chýba alebo nie je pripojený.	-	Skontrolujte pripojenie koncových spínačov.
PP 00	3] VóVVV ] `W keW é g bd]Sl g]  a` fS] f /@Zñ _ oþWtk UZkT ü SWa _ oþWtk `Wbdñ W bdbaWé W a l fS ]WV	-	E] a` fch`g`fW`a` fS] fkBB Ž5A? S bd]ba`W[S] fS ]Vã_ ž
CH 00		-	E] a` fch`g`fW`a` fS] fk5: Ž5A? S bd]ba`W[S] fS ]Vã_ ž
AP 00		-	E] a` fch`g`fW`a` fS] fk3B Ž5A? S bd]ba`W[S] fS ]Vã_ ž
PE 00		-	E] a` fch`g`fW`a` fS] fkB76 Ž5A? S bd]ba`W[S] fS ]Vã_ ž
Or 00	3] `SefS W` W keW ü bd]Sl  a` fS] f /@Zñ _ oþWtk UZkT ü SWa _ oþW tk `Wbdñ W bd]ba`Wü SefS ž	-	E] a` fch`g`fW`a` fS] fkADA Ž5A? ž =a` fS] f eS` W [WbdñS] S `Wg]h]sz

**Pozn .:** Stlačením TEST opustíte režim TEST.

Odporúčame vám odstraňovať problémy s bezpečnostným zariadením a chybami stavu vstupu iba pomocou „softvérového opravného opatrenia“.

# 17 Alarmy a chyby

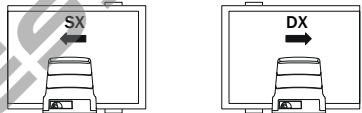
PROBLÉM	ALARM	MOŽNÁ PRÍČINA	AKCIA
Brána sa neotvára ani nezatvára	LED POWER nesvieti	Bez napájania.	Skontrolujte napájací kábel.
	LED POWER nesvieti	Vypálené poistky.	Vymeňte poistky. Pred odstránením poistiek vždy odpojte napájanie zo siete.
	DF St	Chyba vstupného sieťového napätia. Inicializácia ovládacieho prvku zlyhala.	Odpojte od elektrickej siete, počkajte 10 sekúnd, potom znova pripojte k elektrickej sieti a zapnite. Ak problém pretrváva, obráťte sa na miestneho autorizovaného predajcu so žiadosťou o overenie a možnú pomoc. Stlačením tlačidla TEST je možné dočasne skryť alarm a vyhľadať parametre riadiacej jednotky.
	Pr Ot	V invertore bol zistený nadprúd.	Dvakrát stlačte tlačidlo TEST alebo postupne vykonajte 3 požiadavky na príkaz.
	dRtA	Chyba nadobudnutia údajov dráhy.	Skontrolujte, či sú správne otvorené a zatvorené koncové spínače. Stlačte TEST a skontrolujte, či sú niektoré bezpečnostné zariadenia v alarmovom stave. Opakujte samoučiacu procedúru.
		Postup kalibrácie zlyhal.	Počas automatického získavania počkajte, kým uvedené kalibračné časy uplynú. Pred zatvorením krytu zámku odblokovania skontrolujte, či na displeji blíkajú indikátor PHAS. Opakujte samoučiacu procedúru.
	Správa o zmene polohy automatizačného systému s parametrom 71.	 <p>Motory pre posuvné brány sú z výroby konfigurované pre brány s otváraním doprava (DX) (poloha motora vzhľadom na príchod pri pohľade z vnútornej strany). Ak sa poloha zmení a zobrazí sa správa dRtA:</p> <ul style="list-style-type: none"> <li>• Posuňte bránu do zatvorenej polohy.</li> <li>• Odpojte sieťové napájanie alebo vytiahnite hlavnú poistku a počkajte 5 sekúnd.</li> <li>• Opätovne pripojte k sieti alebo znova vožte poistku.</li> <li>• Stlačte a podržte PROG, kým nezmizne dRtA a na displeji sa nezobrazí PPP-.</li> </ul> <p>Opakujte samoučiacu procedúru.</p>	
	mot	Motor nepripojený.	Skontrolujte kábel motora.
	FE	Oba koncové spínače boli aktivované.	Skontrolujte zapojenie koncových spínačov alebo prítomnosť cudzích predmetov v blokoch koncových spínačov.
	Príklad: 15 EE 21 EE	Chyba konfiguračného parametra.	Správne nastavte hodnotu konfigurácie a uložte.
	EnE1	Enkodér napripojený.	Skontrolujte pripojenie k enkodéru. Ak problém pretrváva, odporúča sa výmena enkodéru.
	EnE3	Závažná porucha enkodéra.	Stlačte tlačidlo TEST. Ak sa chybový kód zobrazí znova, vypnite riadiacu jednotku, počkajte 5 sekúnd a znova ju zapnite. Ak problém pretrváva, vymeňte enkodér.
	EnE5 (EnE5)	Porucha enkodéra.	Stlačte tlačidlo TEST. Ak problém pretrváva, vymeňte enkodér.
Nedostatočné napájanie.		Ak jednotka obsahuje nečistoty, vlhkosť, hmyz alebo iné cudzie látky, odpojte ju od elektrickej siete a vyčistite dosku a enkodér. Ak problém pretrváva, vymeňte enkodér.	
	Fungovanie batérií	Batérie sú takmer vybité.	
EnEB	Chyba výpočtu enkodéra.	Opakujte samoučiacu procedúru.	

PROBLÉM	ALARM	MOŽNÁ PRÍČINA	AKCIA
Brána sa neotvára ani nezatvára	<i>tENP</i>	Vypol sa istič tepelného preťaženia invertora.	Funkcia sa obnoví automaticky do 2 minút.
	<i>SEnS</i>	Bola zistená anomália riadenia výkonu motora.	Ak problém pretrváva, vymeňte radiaciu jednotku.
	<i>bELO</i> (btLO)	Vybité batérie.	Počkajte, kým sa obnoví sieťové napájanie.
	<i>Stop</i> blikanie	Spúšť otvorená.	Zatvorte vnútorné drážadlo a otočte kľúčom do zatvorenej polohy. Skontrolujte, či je rozpinací kontakt správne pripojený.
	<i>no PH</i>	Bola zistená anomália riadenia motora.  Problémy v obvode enkodéra zariadenia alebo v prepájacom kábli.	Zopakujte samoučiacu procedúru. Ak problém pretrváva, vymeňte radiaciu jednotku.  Skontrolujte neporušenosť pripájacieho kábla. Odpojte a znovu pripojte napájací zdroj. Dajte príkaz (otvorenie / krok za krokom, ...). Ak sa nezobrazí <i>noPH</i> , opakujte samouč. procedúru. Ak sa opäť zobrazí <i>noPH</i> obráťte sa na technický servis oddelenia služieb.
Samoučiacu procedúru sa nedokončuje správne	<i>no PH</i>	Kalibrácia motora zlyhala.	Opakujte samoučiacu procedúru. Ak problém pretrváva, skontrolujte kábel spájajúci enkodér s motorom.  Skontrolujte, či je vnútorné drážadlo otvorené.  Skontrolujte, či sa motor bez prekážok točí. V prípade akýchkoľvek problémov kontaktujte technickú podporu.
	<i>AP PE</i>	Tlačidlo TEST bolo stlačené náhodne.	Opakujte samoučiacu procedúru.
		Bezpečnostné zariadenia v poplachovom stave.	Stlačte tlačidlo TEST a skontrolujte bezpečnostné zariadenie v poplachovom stave a pripojenia bezpečnostných zariadení.
		Nadmerný pokles napätia.	Opakujte samoučiacu procedúru. Skontrolujte sieťové napätie.
	<i>AP PL</i>	Nesprávne nastavenie parametrov $\exists D$ a $\exists I$ .	Parametre $\exists D$ a $\exists I$ správne nastavte podľa hmotnosti a rýchlosti krídla brány.
		Chyba dĺžky dráhy.	Posuňte bránu do úplne zatvorenej polohy (signál koncového spínača FC musí byť aktívny) a postup opakujte.  Skontrolujte kábel koncových spínačov. Ak problém pretrváva, vymeňte kábel.  Obnovte pôvodné parametre riadiacej jednotky a postup opakujte.  Dĺžka zdvihu menšia ako povolené minimum: zväčšite dĺžku.
		<i>APPN</i>	Bola prekročená maximálna povolená dĺžka jazdy
Dialkové ovládanie má obmedzený dosah a nefunguje, keď sa pohybuje automatická brána.	-	Rádiový prenos je tlmený kovovými konštrukciami a železobetónovými stenami.	Anténu inštalujte vonku.
	-	Vybité batérie.	Vymeňte batérie vysielača.
Maják nefunguje	-	Žiarovka / kontrolka LED vypálená alebo blikajúce svetlo je odpojené.	Skontrolujte obvod LED a / alebo vodiče konektora.
Kontrolka otvorenia brány nefunguje	-	Žiarovka je vypálená alebo vodiče sú odpojené.	Skontrolujte žiarovku a/alebo vodiče.
Brána nevykonáva požadovaný manéver	-	Nesprávne nastavenie parametra $\gamma I$ .	Pomocou parametra $\gamma I$ zvolte správnu montážnu polohu.
Riadiaca jednotka je vypnutá a nespustí sa.	-	Poškodená poistka F2 z dôvodu prepätia.	Vymeňte poistku 2A F2.
	<i>SELF</i>	Iba pre BH30/804/R.  Brána sa pohybuje ručne bez odblokovania, bez napätia v sieti a / alebo v batérii.	<b>UPOZORNENIE:</b> ak sa používa B71 / BC, skontrolujte správne pripojenie nabíjačky batérií k riadiacej jednotke (červený kábel [+] musí byť pripojený k terminálu POWER IN 5, čierny kábel [-] musí byť pripojený do zásuvky POWER IN 4). V opačnom prípade nebude manuálny manéver správne vykonaný.

PROBLÉM	ALARM	MOŽNÁ PRÍČINA	AKCIA
Riadiaca jednotka neprijíma príkazy	SELF ALIM	Nesprávne pripojenie nabijacky batérií k riadiacej jednotke. Po 5 s sa na displeji zobrazí ALIM, aby sa potvrdilo nesprávne pripojenie svorkovnice POWER-IN.	Opačne pripojte vodiče (+) a (-) na svorku POWER IN na ovládacej jednotke opačne (pozri pripojenie batérie na strane 3) Stlačením tlačidla TEST je možné chybu dočasne skryť, aby ste skontrolovali parametre riadiacej jednotky.

**Pozn .:** Stlačením tlačidla TEST dočasne zrušíte alarm.

Pri ďalšom prijatí príkazu sa alarm znova zobrazí na displeji, ak problém nebol vyriešený.



# 18 Procedurálne overenie - Režim INFO

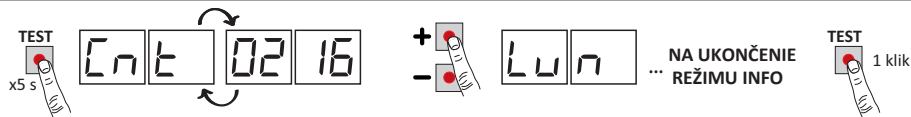

Na zobrazenie určitých parametrov nameraných regulátorom **B70/IDC** je možné použiť režim INFO. Stlačte a podržte tlačidlo TEST na 5 sekúnd z režimu „Zobrazenie príkazových signálov a bezpečnostných zariadení“ pri stojacom motore.

Riadiaca jednotka zobrazuje postupne nasledujúce parametre a zodpovedajúce namerané hodnoty:

Parameter	Funkcia
P2.00	Na 3s zobrazí verziu firmvéru riadiacej jednotky.
Cnt	Zobrazuje polohu MOTORA vyjadrenú v otáčkach a vo vzťahu k celkovej dĺžke v čase skúšky (príklad: 0.13 = motor nainštalovaný vľavo 7.100; 0.13 = motor nainštalovaný vpravo 7.100).
Lun	Zobrazí celkovú dĺžku naprogramovaného chodu MOTORA v otáčkach motora.
rPn	Zobrazte rýchlosť MOTORA v otáčkach za minútu (ot/min).
RPP	Zobrazí prúdovú absorpciu motora v ampéroch (e.g.: 001.1 = 1,1 A ... 016.5 = 16,5 A). Ak je MOTOR nehybný, hodnota absorpcie prúdu je 0. Aktivujte príkazovú funkciu na otestovanie absorpcie prúdu.
bUS	Indikátor systému je v poriadku. Ak chcete skontrolovať preťaženie (napr. Príliš veľa zariadení pripojených na výstup 24 V) alebo či nie je sieťové napätie príliš nízke, porovnajte prečítané parametre s nasledujúcimi hodnotami pri stojacom motore: sieťové napätie = 230 V AC (nominálne), bUS= 28.5 sieťové napätie = 207 V AC (-10%), bUS= 25.5 sieťové napätie = 253 V AC (+10%), bUS= 31.6
CnP	Prúd na displeji, vyjadrený v ampéroch, používaný na kompenzáciu napätia zisteného motorom napríklad kvôli nízkym vonkajším teplotám (e.g.: 0 = 0 A ... 4 = +6 A). At the beginning of a manoeuvre from the completely open or completely closed position, if the control unit detects a strain higher than the value stored in its memory during the travel acquisition cycle, the controller automatically increases the current delivered to MOTOR.
ASC	Zobrazí aktuálnu prahovú hodnotu, vyjadrenú v Ampéroch, pri ktorej sa spustí funkcia detekcie prekážok (prevencia pred zrážkou) MOTORA. Túto hodnotu počíta regulátor automaticky vo vzťahu k nastaveniu parametrov 30 a 31. Pre správnu funkciu motora musí byť ANP vždy nižšia ako hodnota ASC.
tIn	Udáva čas, ktorý MOTOR potrebuje na zistenie prekážky, nastavený parametrom 31, v sekundách. Např.: 1.000 = 1 s / 0.120 = 0.12 s (120 ms). Uistite sa, že čas manévru je viac ako 0,3 s.
UP	Ak je riadiaca jednotka schopná identifikovať polohu brány pri vykonaní skúšky, na displeji sa zobrazia: UP _ _ známa poloha, normálna prevádzka. UP I _ neznáma poloha, prebichajúca obnova polohy.
OC	Indikuje stav automatizovaného systému (otvorený/zatvorený). OC OP otvorenie automatizačného systému (motor aktívny). OC CL zatváranie automatizačného systému (motor aktívny). OC -0 automatický systém úplne otvorený (motor nie je aktívny). OC -C automatický systém úplne zatvorený (motor nie je aktívny).
UF	UF U _ príliš nízke sieťové napätie alebo preťaženie. UF _ H nadprúd motora.
nPTE	Zobrazuje počet zásahov tepelnej ochrany invertora. Ak zobrazuje číslo odlišné od 0000, skontrolujte, či v ňom nie sú nadmerne namáhané body a či krídlo prichádzajúce na mechanické dorazy neaktivuje koncový spínač. Skontrolujte nastavenie parametrov 30 a 31.
Hibu	Zobrazuje informácie o elektronickom obmedzovači napätia (IBA TECHNICKÁ POMOC ROGER TECHNOLOGY)

- Na prechádzanie parametrami použite tlačidlá + / -. Po dosiahnutí posledného parametra v poradí stlačte tlačidlo - a vráťte sa tak k predchádzajúcim parametrom.
- V režime INFO môže byť automatizovaný systém aktivovaný na testovanie prevádzky v reálnom čase.
- Stlačením a podržaním tlačidla TEST na niekoľko sekúnd opustíte režim INFO.

## 19 Mechanické odblokovanie

V prípade poruchy alebo straty napájania zo siete sa môže brána odblokovať a otvoriť ručne. Pri systémoch s BH30/804/R je možné bránu pohybovať ručne bez odblokovania. Ak sa brána odblokuje s napájanou riadiacou jednotkou, na displeji bliká hlásenie  $5ELP$ .



Ďalšie informácie nájdete v časti Uzamknutie/odblokovanie v príručke automatizovaného systému BH30 alebo BM30.

- Po vrátení odblokovacieho systému do normálnej prevádzkovej polohy, ak brána nie je úplne otvorená alebo úplne zatvorená pri ďalšom prijatí príkazu, začne riadenie postup obnovy polohy (pozri kapitolu 20).
- Aktivácia jedného z dvoch koncových spínačov okamžite obnoví polohu.

## 20 Režim obnovenia polohy

Po výpadku sieťového napájania alebo po mechanickom odblokovaní brány, ak brána nie je úplne otvorená alebo úplne zatvorená pri ďalšom prijatí príkazu, začne riadenie postup obnovy polohy:

- Brána zaháji manéver pri nízkej rýchlosti.
- Maják bliká v inom pracovnom cykle ako obvykle (3 s zapnutý, 1,5 s vypnutý)
- Počas tohto postupu riadiaca jednotka obnoví údaje o inštalácii. **Výstraha!** Počas tohto postupu nepoužívajte žiadne ovládacie prvky, kým sa nedosiahne jeden z dvoch koncových spínačov.
- Aktiváciou jedného z dvoch koncových spínačov sa poloha okamžite obnoví.

## 21 Úvodné testovanie

 Testovanie musí vykonať kvalifikovaný technický personál. Inštalatér je povinný zmerať sily nárazu a zvoliť na riadiacej jednotke príslušné hodnoty otáčok a točivého momentu, aby sa zabezpečilo, že motorizované dvere alebo brána zostanú v medziach definovaných normami EN 12453 a EN 12445.

Uistite sa, že sú dodržané ustanovenia v kapitole 1 „VŠEOBECNÉ UPOZORNENIA“.

- Zapnite napájanie
- Skontrolujte funkčnosť všetkých pripojených ovládacích prvkov
- Skontrolujte funkčnosť rukoväte. Správa  $5ELP$  musí blikáť na displeji.
- Skontrolujte jazdu a spomalenie.
- Skontrolujte, či je nárazová sila správna, v súlade s EN 12453 a EN12445.
- Skontrolujte, či sú správne aktivované bezpečnostné zariadenia.
- Ak je nainštalovaná sada batérií, odpojte ich od siete a skontrolujte funkčnosť batérií.
- Počnúc zastavenou bránou v medzipolohe skontrolujte, či je postup obnovenia polohy správne dokončený pre otvorenú aj zatvorenú polohu
- Skontrolujte správne nastavenie a funkčnosť koncových spínačov. Podľa potreby upravte polohu montáže motora.
- Skontrolujte, či je medzi bránou a mechanickým dorazom na konci manévru medzera minimálne 2 - 3 cm.
- Iba pre BH30/804/R. Skontrolujte, či je bez sieťového napätia alebo napätia akumulátora pri ručnom pohybe krídla riadiaca jednotka zapnutá a či sa na displeji zobrazuje správa "5ELF".
- Iba pre BH30/804/R. Ak sú prítomné batérie, odpojte sieťové napájanie a skontrolujte, či sa na displeji zobrazuje bPEE. Ak sa zobrazí 5ELF a za ním ALIN zmeňte pripojenie červeného a čierneho kábla na svorkovnice POWER-IN, ako je to znázornené na obrázku 2.

## 22 Začiatok

Inštalatér je povinný po dobu najmenej 10 rokov vypracovať a uchovať technickú dokumentáciu systému, ktorá musí obsahovať schému zapojenia, výkres a fotografiu systému, analýzu rizík a prijaté riešenia, vyhlásenie výrobcu o zhode. Pre všetky pripojené zariadenia návod na obsluhu každého zariadenia alebo príslušenstva a plán údržby systému.

Na motorizované dvere alebo bránu, nalepte štítok označujúci údaje automatizačného systému, meno zodpovednej osoby za uvedenie do prevádzky, sériové číslo a rok výroby, ako aj značku CE. Nalepte štítok a / alebo štítok s indikáciami pre činnosti potrebné na manuálne odblokovanie systému. Vypracovať a poskytnúť konečnému užívateľovi vyhlásenie o zhode, pokyny a varovania o použití a plán údržby.

Uistite sa, že koncový užívateľ pochopil správnu automatickú, manuálnu alebo núdzovú prevádzku systému. Informujte koncového používateľa o možných nebezpečenstvách a rizikách.

## 23 Údržba

Plánovanú údržbu vykonávajte každých 6 mesiacov. Skontrolujte čistotu a funkčnosť. Ak jednotka obsahuje nečistoty, vlhkosť, hmyz alebo iné cudzie látky, odpojte ju od elektrickej siete a vyčistite dosku a kryt.

Po vyčistení zopakujte postup úvodnej skúšky inštalácie. Ak sa na doske s plošnými spojmi zistí korózia, zvážte, či je potrebné vymeniť samotnú dosku. Skontrolujte, či je batéria v dobrom stave.

## 24 Likvidácia



Tento produkt môže odinštalovať iba kvalifikovaný technický personál, ktorý dodržiava vhodné postupy na správne a bezpečné odstránenie produktu. Tento výrobok sa skladá z mnohých rôznych materiálov. Niektoré z týchto materiálov môžu byť recyklované, zatiaľ čo iné musia byť zlikvidované správne v konkrétnych zariadeniach na recykláciu alebo na nakladanie s odpadom, ktoré sú uvedené v miestnych právnych predpisoch platných pre túto kategóriu výrobkov.

Nelikvidujte tento výrobok ako domový odpad. V prípade diferencovaného zberu odpadu dodržujte miestne právne predpisy alebo výrobok odovzdajte predajcovi pri kúpe ekvivalentného nového produktu. Miestne právne predpisy môžu predpokladať vysoké pokuty za nesprávnu likvidáciu tohto produktu. Výstraha! Niektoré časti tohto produktu môžu obsahovať látky, ktoré sú škodlivé pre životné prostredie alebo nebezpečné a ktoré môžu pri nesprávnej likvidácii spôsobiť poškodenie životného prostredia alebo zdravotné riziká.

## 25 Dodatočné informácie a kontaktné detaily

ROGER TECHNOLOGY je výlučným vlastníkom všetkých práv týkajúcich sa tejto publikácie. alebo akékoľvek zmeny tohto dokumentu sú zakázané bez výslovného predchádzajúceho súhlasu spoločnosti ROGER TECHNOLOGY.

Tento návod na obsluhu a varovania pre inštalatéra sú uvedené v tlačenej podobe a sú súčasťou balenia s produktom.

Digitálna verzia tejto dokumentácie (vo formáte PDF) a všetky budúce revízie sú dostupné z vyhradenej oblasti našej webovej stránky [www.rogertechnology.com/B2B](http://www.rogertechnology.com/B2B) v sekcii „Samoobsluha“.

### ROGER TECHNOLOGY ZÁKAZNÍCKY SERVIS:

pracovné hodiny: pondelok až piatok

08:00 do 12:00 - 13:30 do 17:30

Tel. číslo: +39 041 5937023

E-mail: [service@rogertechnology.it](mailto:service@rogertechnology.it)

Skype: [service\\_rogertechnology](https://www.skype.com/name/roger_technology)



TOPGATES